



www.icecompanies.com



使用说明书
Operator & Parts Manual

驾驶式自动扫地机
Ride-on Auto Sweeper



iS1100

7000701
REV.01(07-2015)

INTERNATIONAL CLEANING EQUIPMENT

目 录

安全预防措施	2-3
机器组件	4-8
规格	9
电路图	10-11
操作	12
检查新机器电池	12
清扫及刷子信息	13
启动和停止机器	14
操作机器	15
清空垃圾箱	15
使用完机器后	15
推 / 牵引机器	15
机器储存	15
第一阶段使用	15
维护	16
维护表	16
主刷高度检查及调整	17
更换主刷	18
边刷高度检查及调整	19
更换边刷	19
过滤器清洁及完整性检查	20
裙边高度检查及调整	21
电瓶充电	22
保险丝检查及更换	23
报警信息及机器故障排除	24
机器处置	24
零件表	25
车架总成	25-26
机身组件	27-29
主刷组件	30-32
右边刷组件	33-34
左边刷组件	35-36
转向总成	37-41
前轮总成	42-43
踏板总成	44-45
驱动总成	46-47
裙边总成	48-49
尘控总成	50-51
尘箱总成	52-53
配电柜总成	54-55
电瓶总成及充电器	56-57
附件总成	58-59
易损件及常用备件	60

安全预防措施

以下标志表示可能出现的危险情况。务必仔细阅读这些信息，并采取一切必要的预防措施，以保障人员和财产的安全。操作者的合作对于防止受伤是非常重要的。没有操作该机器人员的全面合作，任何事故预防方案都是无效的。在工作或走动时，在工厂发生的绝大多数事故，都是由不遵守最简单的规则造成的。仔细和谨慎的操作者是防止出事故最佳的保证，对成功完成任何预防方案都是至关重要的。

标志



危险！

对于操作者来说，它表明有死亡风险的危险情况。



警告！

它表明有潜在的危险，使人受伤或有物品的损坏。



小心！

它表明是一个警告或与重要、有用功能相关的备注。请特别注意标有这个符号的段落。



注意！

它表明是一个与重要、有用功能相关的备注。

一般说明

告知对人或机器有潜在危险的特别警告和注意事项，如下所示：



危险！

- 在执行任何维护、修理、清洗或更换零件之前，断开电池接头，取下开关钥匙，并启动刹车制动器。
- 本机器必须由受过适当培训的操作人员使用，儿童或残疾人不许使用本机器。
- 急转弯必须以可能的最慢速度进行，避免在斜坡上急转弯。
- 在正常操作过程中，电池会释放爆炸性气体；使电池远离火花，火焰和炽热的物体。
- 在电器元件旁工作时不要戴带首饰。
- 在没有用安全支架支撑时，不要在抬起的机器下作业。
- 在打开的机身下作业时，确保它不会意外的关闭。
- 不要在有毒、危险、易燃或易爆的粉末、液体或蒸气附近操作该机器，本机器不适用于收集危险的粉末。
- 如果该机器配备了铅酸（WET）电池，电池充电时产生极易爆炸的氢气。电池充电时，打开机身，并且要在通风良好，远离明火的地方充电。
- 当铅蓄电池（WET）安装在此机器上时，不要将机器倾斜超过水平位置 30°，以免高腐蚀性酸从电池里泄漏出来。当倾斜机器进行维护时，应先取出电池。

**警告！**

- 任何执行维护 / 修理程序之前，请仔细阅读所有的说明。
- 采取一切必要的预防措施，以防止头发，珠宝和宽松的衣服缠在机器可运动的零件上。
- 当该机器配备铅蓄电池（WET），不在充电时吸烟。
- 使用电池充电器之前，请确保机器序列号铭牌上的频率和电压值，和电源电压相匹配。
- 不要用电池充电器的电线拉动或搬动该机器，不把电池充电器的电缆作为手柄使用。不把电池充电器的电线夹在关闭的门框里，或将电池充电器的电缆绕过锋利的边缘或角落。不开动机器压过电池充电器的电线，将电池充电器的电线远离热的表面。
- 如果电池充电器的电线或插头损坏了，不要用来给电池充电。如果电池充电器的电线损坏了，请联系 ICE 服务中心。
- 为了减少火灾，触电或人身伤害的危险，在机器的插头插好，并充电时，请不要无人看管。在执行任何维护程序前，将电池充电器的电线和主电源线断开。
- 为了避免任何未经授权使用该机器，请取走点火钥匙。
- 在不确定该机器是否会独自开动时，请不要无人看管。
- 不要在超过技术规范要求的斜度的坡上，使用该机器。
- 只可使用本机提供的和操作手册中指定的刷子。使用其他的刷子可能会降低安全性。
- 在使用机器之前，关好所有的门和 / 或罩。
- 不要在灰尘太多的地方使用该机器。
- 不要直接用水或加压的水，或有腐蚀性物质清洗该机器。
- 除了过滤器，不要用压缩空气清洁机器，（请参阅相关段落）。
- 使用本机时，注意不要伤害到别人，尤其是儿童。
- 不要把装有任何液体的容器放在机器上。
- 本机器存放的温度要求必须是 32°F 至 104°F（0°C 至 +40°C）。
- 本机器工作的温度要求必须是 32°F 至 104°F（0°C 至 +40°C）。
- 湿度要求必须是在 30% 与 95% 之间。
- 无论在操作还是闲置状态时，始终使得机器避免日晒，雨淋和恶劣天气。将该机器存放在室内干燥的地方，本机器必须在干燥的条件下使用，它不能在潮湿的条件下使用，或放置在潮湿的室外。
- 不要把该机器当成运输工具使用，不要推动或拖动该机器。
- 该机器停止不动时，不要转动刷子，以免损坏地板。
- 如果发生火灾，可使用干粉末灭火器而不是清水灭火器来灭火。
- 不要撞到货架或脚手架，特别是会有高空坠物危险的地方。
- 根据不同的地面状况来调整工作速度。
- 本机器不能在道路或公共街道上使用。
- 不要损坏机器安全防护装置。
- 严格按照日常维修程序进行维护。
- 不要取下或变更机器上的铭牌贴纸。
- 万一机器出现异常，请确保这些都不是由于缺乏维护引起的。否则，需要授权人员或授权服务中心的帮助。
- 如果更换零件，需要从授权的经销商或零售商得到原厂备件来更换。
- 为了确保机器正常和安全运行，在本手册的相关章节中所示的定期维护必须由授权人员或授权服务中心进行。
- 因为有毒有害材料（电池，油等等）的存在，该机器必须进行合适的处理。该材料满足特殊处理中心的标准（在机器处置章节里可看到）。

机器组件

1. 方向盘
2. 踏板变速系统总成
3. 前裙边提升踏板
4. 罐装物存放处
5. 机身
6. 后驱动轮
7. 前转向轮
8. 右边刷
9. 左边刷
10. 主刷
11. 左裙边
12. 右裙边
13. 前裙边
14. 后裙边
15. 急停开关
16. 左罩（用于维修时打开）
17. 左罩丝母
18. 警示灯（当钥匙开关打开时常亮）
19. 座椅（带安全微动开关）
20. 座椅调节杆
21. Led 灯
22. 工作灯（选配）
23. 右边刷高度调节旋钮
24. 左边刷高度调节旋钮
25. 机器起吊孔
26. 机器防撞梁
27. 机身打开箍手处
- 27a. 外置充电器接口

切断急停开关停止向机器供电。将急停开关开关拨到右侧，松开开关，启动机器。

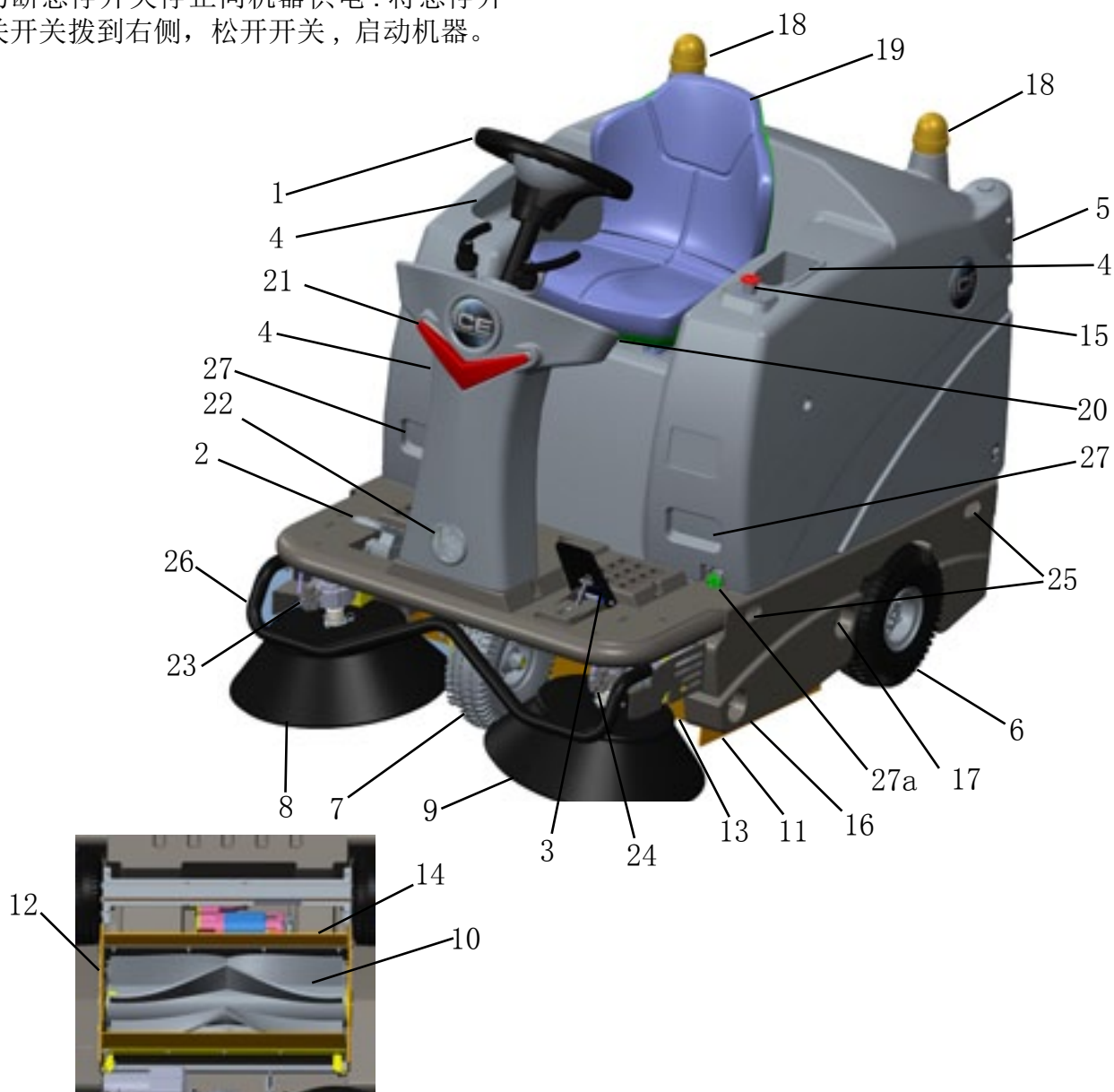

机器组件（接上）

- 28. 尘箱（尘箱满时要清空）
- 29. 尘箱搭扣
- 30. 尘箱手柄
- 31. 排气孔
- 32. 尘箱轮
- 33. 右罩（用于取出主刷）

- 34. 右罩旋钮
- 35. 工具夹
- 36. 过滤室后盖
- 37. 后盖旋钮
- 38. 左右子尘箱
- 39. 连续号贴纸

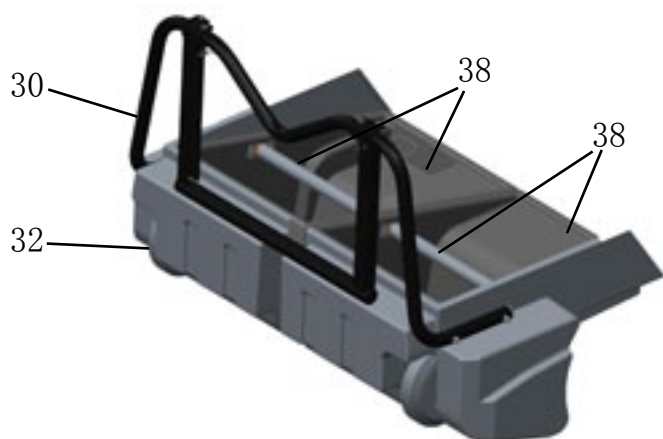
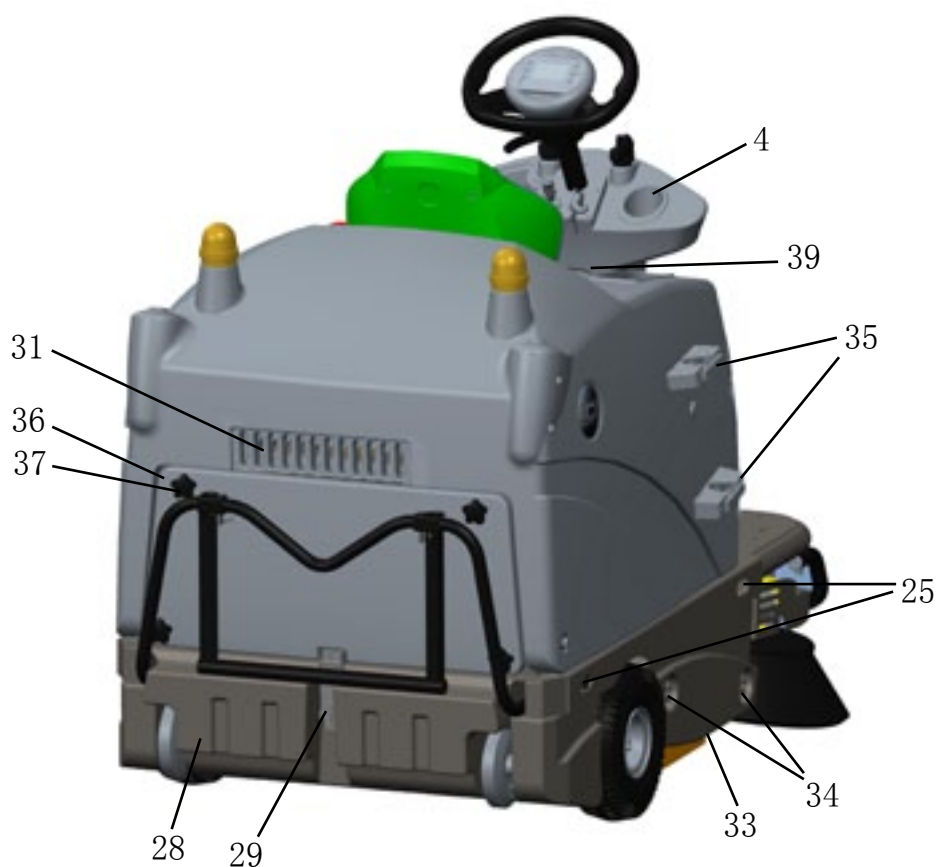

机器组件（接上）

- 40. 拉绳
- 41. 电池 (WET) 或电池 (GEL) 或锂电池
- 42. 电池连接图
- 43. 电池帽（仅用于 WET 电池）
- 44. 电池插头
- 45. 电池盒
- 46. 配电柜
- 47. 配电柜盖
- 48. 机器插头
- 49. 主刷高度调节旋钮
- 50. 离心风扇罩
- 51. 离心风扇

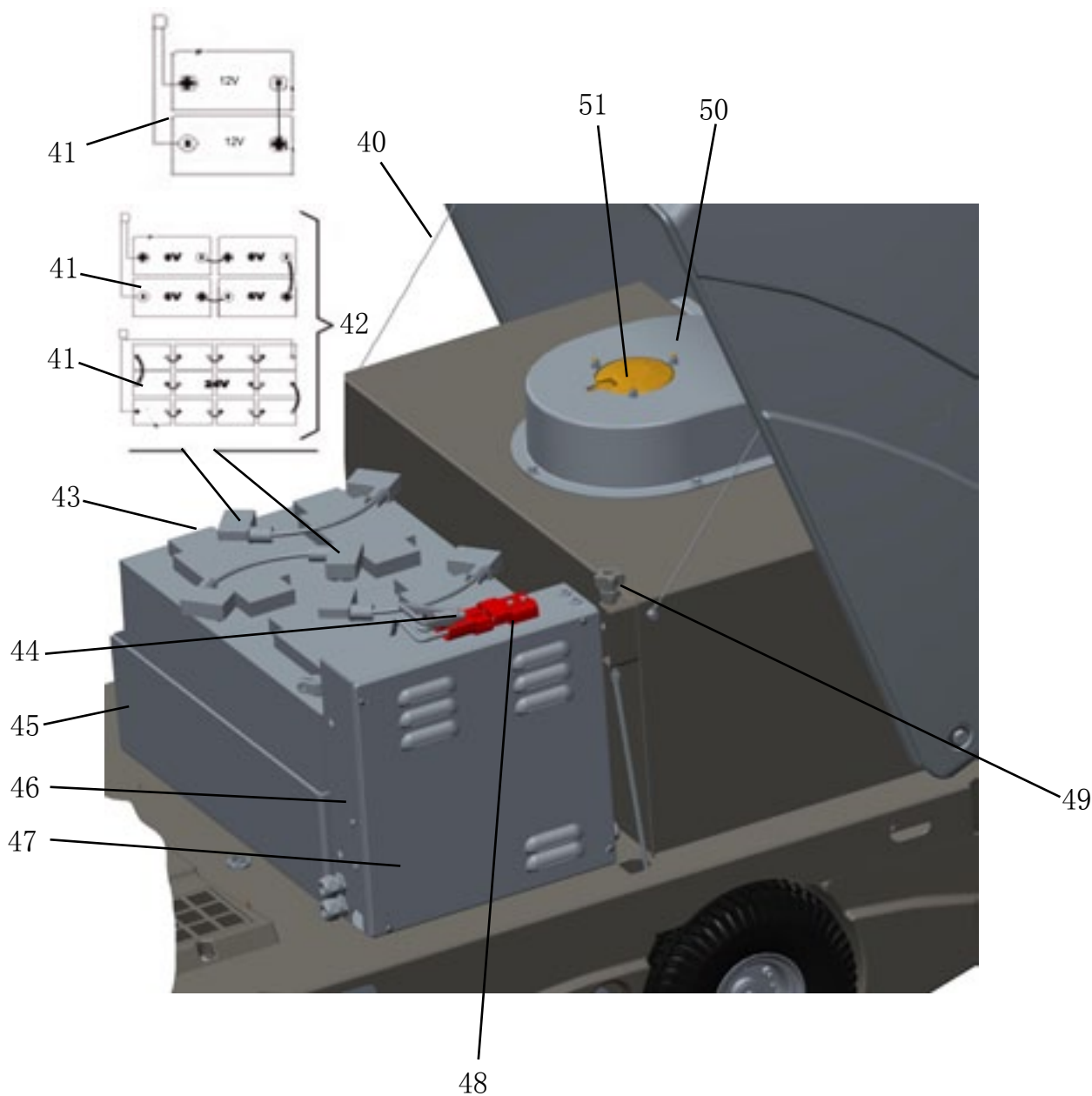

机器组件（接上）

配电柜

- 52. 控制器
- 53. 控制器状态灯（当灯亮时工作正常，当灯闪时，工作故障）
- 54. 接线柱
- 55. 主保险丝
- 56. 插片式保险座
- 57. 充电器
- 58. 充电器警示灯
- 59. 配电柜
- 59a. 插片式保险座盖

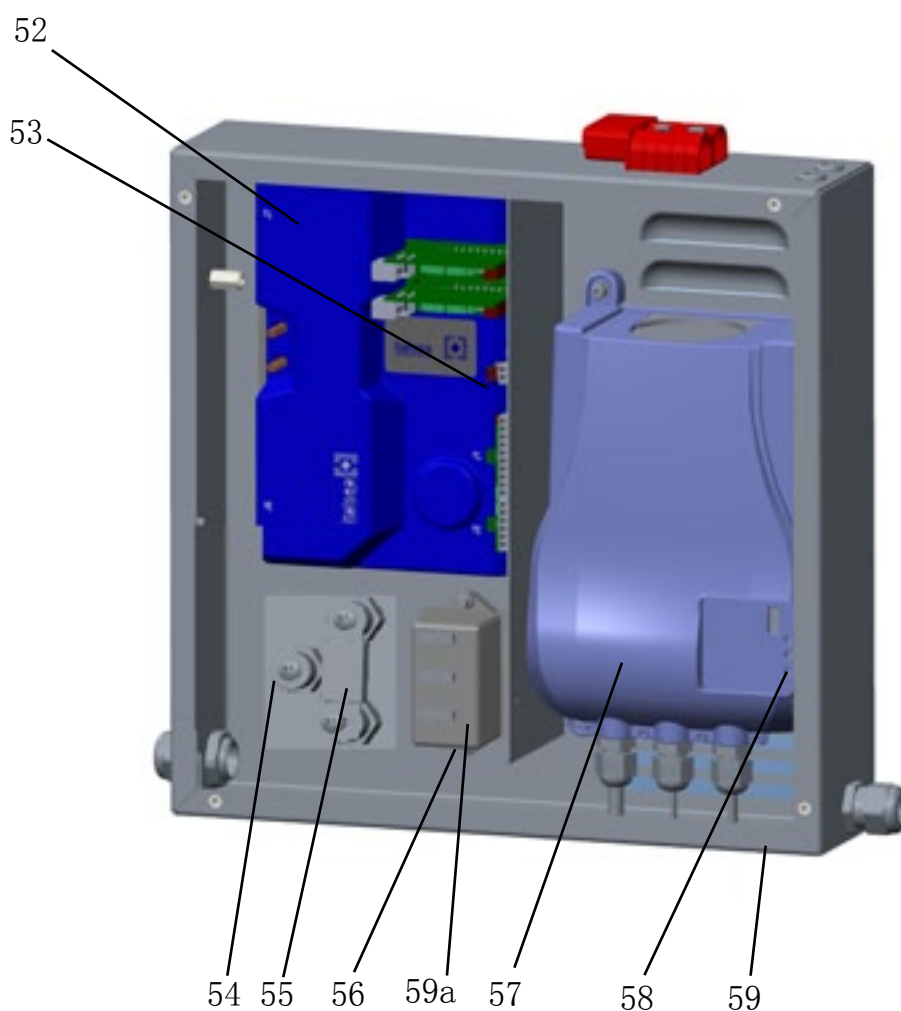

机器组件（接上）

控制面板

- | | |
|-----------------------------------|---|
| 60. 控制盒盖 | 69. 左、右边刷升 / 降杆 |
| 61. 方向盘 | 70. 开关（工作灯） |
| 62. LCD 显示屏 | 71. 钥匙开关（当旋向“0”，关闭机器及所有功能；当旋向“1”打开所有功能；同时打开警示灯及工作灯） |
| 63. 加速开关 | 72. 主刷升 / 降杆 |
| 64. 减速开关 | 73. 控制盒盖安装螺丝 |
| 65. 倒车开关（按下倒车开关，蜂鸣器响，并且液晶屏上显示蜂鸣器） | |
| 66. 蜂鸣器开关 | |
| 67. 离心风扇开关 | |
| 68. 振尘电机开关 | |

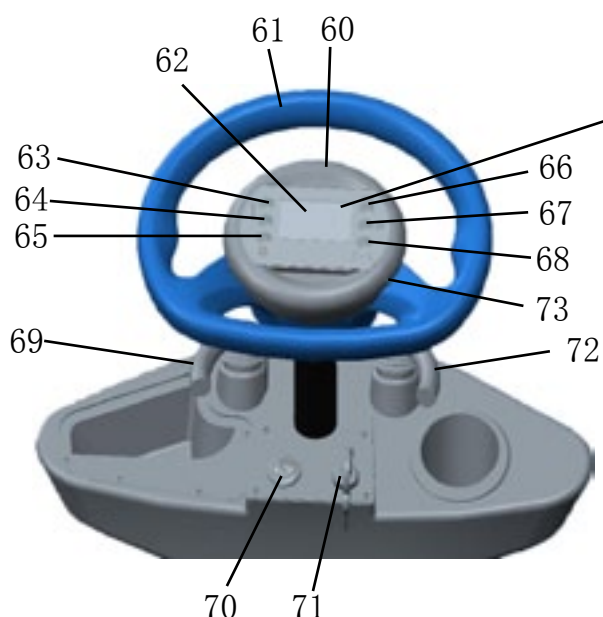

电池电量显示

电池电量用分段显示的方式，表示电池的电量。当电池充满电后，所有的分段显示为亮的，当电池放完电时，所有的分段都不亮。当只有一个分段亮时，电池该充电了，此时，电池的图标将开始闪烁，清扫和真空吸尘的功能将自动关闭，提醒操作者电池的状态。当所有的分段都熄灭后，机器所有功能都会关闭。

通电后，显示屏显示：电池电压，工作时间，软件版本（约 1 秒钟）。然后，系统既时显示：激活功能，电池电量，激活报警...

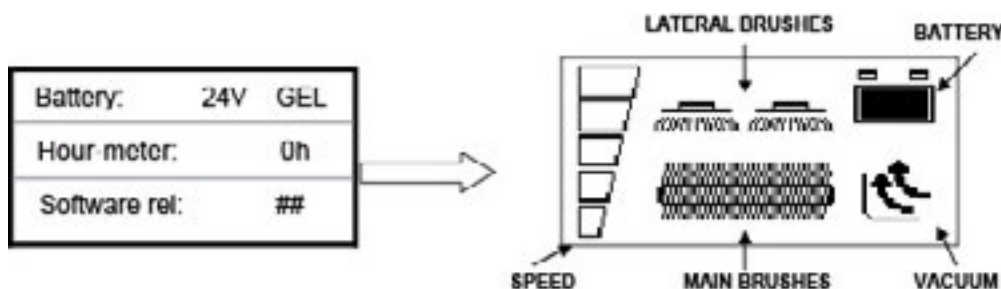

附件 / 选项

除了标准组件，根据机器的特殊用途，本机器可配备下列附件 / 选项：

- 带有更硬或更软刷毛的主刷和边刷
- 工作灯
- 各种材质的裙边
- 顶棚

有关可选附件的更多信息，请联系授权代理商。

规格

一般机器尺寸	数值
机器长度	59 in (1,500 mm)
机器宽度 (不含边刷)	36.8 in (937 mm)
机器的最大高度 (到方向盘)	50.3 in (1,250 mm)
清洗宽度 (不含边刷)	27.6 in (700 mm)
清洗宽度 (含边刷)	50.8 in (1,290 mm)
最小离地间隙 (不包括裙板)	2.6 in (67 mm)
主刷尺寸 (直径 × 长度)	11.8 x 27.6 in (300 mm x 700 mm)
边刷直径	17.7 in (450 mm)
主刷速度	550 rpm
边刷速度	80 rpm
前转向轮直径	11.8 in (300 mm)
后驱动轮直径	11.8 in (300 mm)
停放在地板上时的前轮单位压力	159.5 psi (1.1 N/mm ²)
停放在地板上时的后轮单位压力	101.5 psi (0.7 N/mm ²)
机器总重量 (不含电池)	573.2 lb (255 kg)
尘箱容量	21.2 gal (80 liters)
主刷电机	0.67 HP (500 W)
边刷电机	0.1 HP (80 W)
驱动电机	0.8 HP (600 W), 110 rpm
离心风扇	0.41 HP (310 W)
振尘电机	0.13 HP (100 W), 6,500 rpm
工作时的声压级 (A 加权)	63.8 dB(A)
操作者胳膊处的振动水平	<8.2ft/s ² (2.5m/s ²)
操作者身体的振动水平	<1.9ft/s ² (0.6m/s ²)

(*) 在正常工作条件下，在水平沥青路面上

性能	数值
最大前进 / 后退速度	3.7 mph (6 km/h)
最大后退速度	1.8 mph (3 km/h)
爬坡能力	11.3° (20 %)
最小转弯半径	51.6 in(1,310mm)

电池	数值
电压	24 V
电池	130Ah C20,Gel, hermetic (GEL) (选配)
电池容器内部尺寸 (长度 × 宽度 x 高度)	21x14.7x6.1in(534x374x155mm)

吸尘和过滤	数值
纸质过滤器 (5 到 10 微米)	38.8ft ² (3.6m ²)
主扫室吸力	0.43 in (11mm H ₂ O)
过滤器振动激活方式	电动

电路图

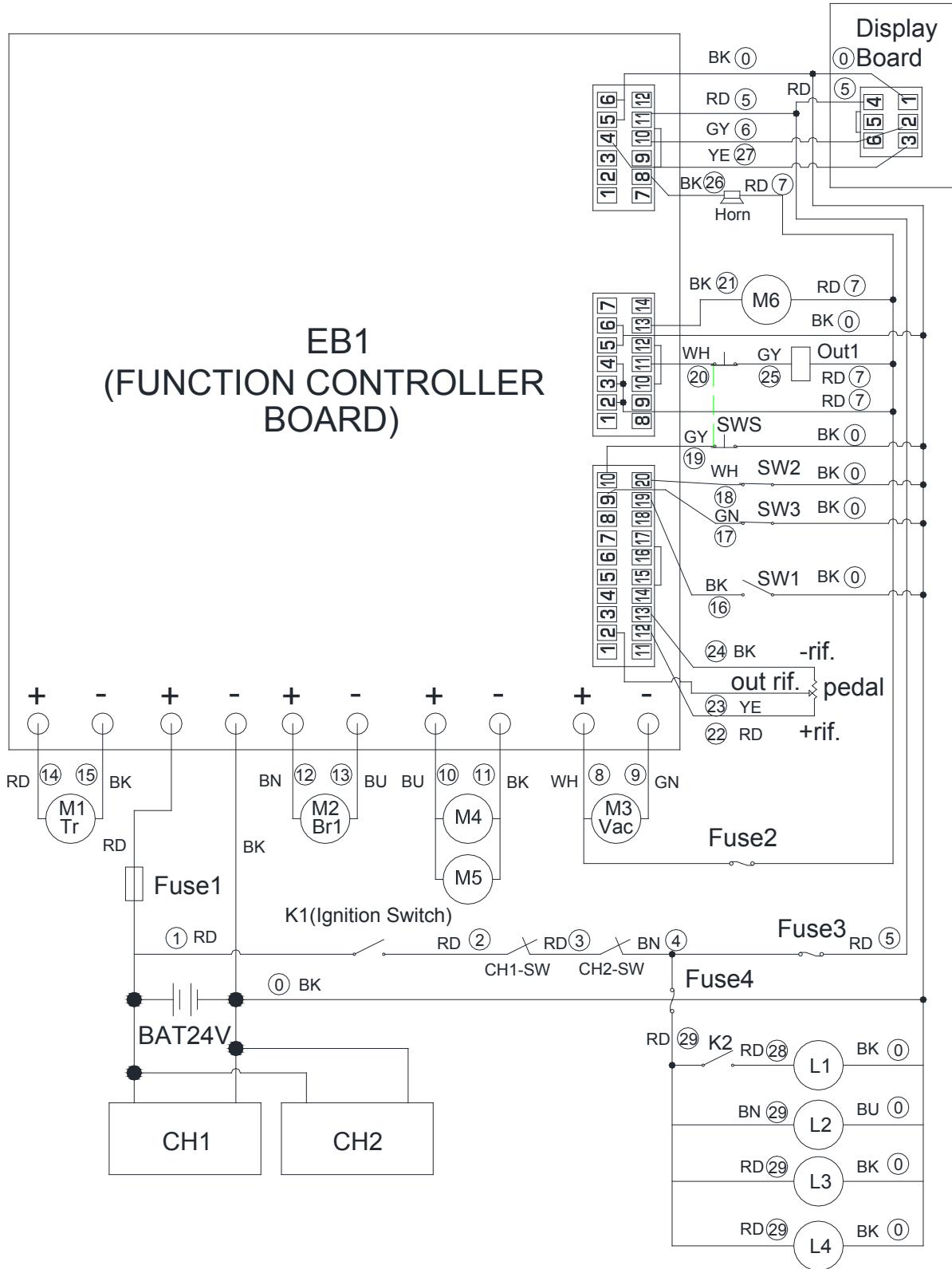

电 路 图

Key

BAT	电池, 24V
CH1	车载充电器
CH1-SW	车载充电器互锁开关
CH2	外置充电插口
CH2-SW	外置充电器互锁开关
EB1	控制器
Fuse1	主保险 (150A)
Fuse2	振尘电机 & 刹车 & 喇叭保险 (15A)
Fuse3	显示板保险 (5A)
Fuse4	工作灯 & 警示灯保险 (3A)
Horn	喇叭
K1	钥匙开关
K2	工作灯开关
L1	工作灯
L2	LED 灯
L3	警示灯 (左)
L4	警示灯 (右)
M1	驱动电机
M2	主刷电机
M3	离心风扇
M4	右边刷电机
M5	左边刷电机
M6	振尘电机
Pedal	踏板变速系统总成
Out1	电子刹车
SWS	急停开关
SW1	座椅安全微动开关
SW2	主刷微动开关
SW3	边刷微动开关

Color code

BK	黑色
BU	兰色
BN	棕色
GN	绿色
GY	灰色
RD	红色
VT	紫色
WH	白色
YE	黄色

操作



在该机器的某些地方所贴标牌提示：

- 危险
- 警告
- 注意

在阅读这本手册时，操作人员必须特别注意标牌上标示的内容。请勿以任何理由覆盖这些标牌，如果标牌损坏，应立即更换。

检查新机器上的电池

注意：如果机器配有车载充电器（可选），必须连接到电池，以允许操作机器。机器需要两个 12V 或四个 6V 电池，按电路图（42）进行连接，或者需要一个 24 伏电池盒。

本机按以下配置之一提供：

- 1、机器上配有铅酸（湿式）、免维护（凝胶）电池或锂电池；
- 2、机器上配有铅酸（湿式）（不带电解液）；
- 3、不配电池。

根据机器配置不同，按如下步骤操作：

一、机器上已配有铅酸（湿式）、免维护（凝胶）或锂电池

- 1) 打开机身（5），并检查电池是否通过连接器（44）连接到机器。
- 2) 关闭机身（5）。
- 3) 插入点火钥匙（71），并把它拧到“I”处（不要踩踏板（2））。

如果电池电量指示灯显示所有的分段，电池满电量。

如果电池电量指示灯开始闪烁时，电池必须充电（见维修章节相关内容）。

二、机器上安装了铅酸（湿式）（不带电解液）

- 1) 打开机身（5）。
- 2) 取下所有的电池盖（43）。



警告！当使用硫酸时请注意，因为它具有腐蚀性。如果它接触到皮肤或眼睛，用清水彻底冲洗并就医。电池必须放在通风良好的地方。
戴防护手套。

- 3) 按照电池说明书，给电池加电池用硫酸（在 77 华氏度时，密度为 2.79 至 2.84 磅（相当于在 25°C 时，密度为 1.27 至 1.29 公斤））。硫酸正确加注量如电池手册中所示。
- 4) 按照电池说明书，让电池停止工作一段时间后再加注硫酸。
- 5) 给电池充电（参见维护手册的相关章节）。

三、不带电池

- 1) 购买适当的电池（见技术数据的段落和图（42））。对于电池的选择和安装，请选择合格的电池供应商。
- 2) 安装电池。
- 3) 根据电池种类，设置电池充电器（如果配备）。

清扫及刷子信息

清扫之前捡起颗粒较大的垃圾，弄平或移走大的纸盒，拾取金属线、细绳、双股线、大块木头等易缠绕滚刷及滚刷接头的物品。

提前安排清扫路径。用最少的停机及重启来安排最长的工作，一次完成一个路面及地段的清扫，驾驶路线尽量呈直线，避免撞到柱子或刮擦到机器侧面，清扫路径要重叠。

机器行进时，避免急转弯。机器对方向盘转动非常敏感。要避免突然转向，除非是在紧急情况下。

调整机器速度和主刷压力，使用最小主刷压力获得最高性能。

为了达到最好的清扫效果，要选用合适的刷子。

注意：污垢的数量及类型对决定使用什么类型的刷子非常重要。

带 PP 刷丝主刷及边刷

超强的清扫沙土、碎石、纸屑性能，在室内外都具有好的清扫性能，即使在潮湿的环境下也可使用，不能清扫高温垃圾。

带混合纤维刷丝主刷及边刷

能够清扫地毯上及硬地面上细小垃圾。在清扫地毯时，要定期检查刷子及过滤器上的地毯垃圾。

带 PP 刷丝及钢丝混合主刷及边刷

具有 PP 刷丝刷子的性能，同时钢丝提供轻微的切削功能，能够去除粘合紧密的沙子及泥土。

带尼龙刷丝主刷及边刷

超强的耐磨性，不能潮湿的环境下使用。由于尼龙刷丝具有好的韧性及耐磨性，适用于粗糙地面及高温环境下使用。

起动和停止机器

起动机

- 1) 坐在驾驶员座椅 (19) 上。
- 2) 如有必要，使用座椅调节杆 (20) 将座椅调整到一个舒适的位置。
- 3) 把钥匙开关 (71) 拧到位置“1”，同时不要踩踏板 (2)。检查 LCD 显示屏上的电池电量指示灯，显示所有分段（表示电池已充满电）。如果电池电量指示灯开始闪烁，转动钥匙开关至位置“0”并进行充电。（参见维护章节相关内容）。
- 4) 双手握在方向盘上，踩下踏板 (2) 前进，或按下开关 (65) 后退（同时蜂鸣器响）。将机器开到工作区。通过增加踏板 (2) 上的压力，可将驱动速度从零调节到最大。

注意：座椅 (19) 上装有安全传感器，只有当操作者坐在座位上，同时踩踏板 (2)，该机器才能运动。

- 5) 通过主刷升 / 降杆 (72) 放下主刷 (10)，主刷将开始旋转。
- 6) 按下开关 (67)，打开离心风扇 (51)。

注意：只有当主刷降低时，真空吸尘系统才能开启。

- 7) 用边刷升 / 降杆 (69) 可放下边刷 (8 和 9)。

注意：即使机器移动时，边刷 (8 和 9) 也可以放下和提起。当边刷或主刷提起时，边刷是不会旋转的。

- 8) 转动方向盘 (1) 开始清扫，踩下踏板 (2) 向前开动机器。

停止机器

- 9) 松开踏板 (2)，停止该机器。在紧急情况下，按下急停开关 (15) 立即停止机器。要取消急停开关 (15)，将它按箭头所示方向旋转。
- 10) 通过边刷升 / 降杆 (69) 提起边刷 (8 和 9)。
- 11) 按下开关 (67) 关闭离心风扇 (51)。
- 12) 通过主刷升 / 降杆 (72) 提起主刷 (10)。
- 13) 把钥匙开关拧到位置“0”，停掉该机器。



警告！ 在离开该机器或进行保养、维修、清洗、更换零件之前，停放在水平面上，关闭机器，并取出点火钥匙。

操作机器

 **警告！** 在高速操作机器时请注意：急转弯可能会由于重量分布，导致此三轮机器变得不稳定。转向之前，请务必降低车速。

- 1) 不要将机器长时间器停在一个位置，并转动扫子：这可能会在地板上产生不必要的痕迹。
- 2) 踩下前裙边提升踏板（3），提起前裙边，以收集轻的大件垃圾，但要考虑到提起前裙边后，该机器的真空吸尘能力会降低。

 **注意！** 在潮湿地面上操作该机器时，有必要通过开关（67）关闭离心风扇，以防止损伤过滤器。

- 3) 为使机器能正常运行，过滤器必须尽可能的干净。通过按下开关（68）启动振尘功能，可在进行清扫时，清洁该机器，该过程将持续几秒钟。
在此操作期间，离心风扇将自动关闭。
清洁过滤器后，再重新开始清扫。
在工作时，平均每 15 分钟重复上述过程（取决于清洁区域的灰尘量）。

注意： 当过滤器堵塞或尘箱装满后，机器将无法收集灰尘和垃圾。

- 4) 在一个工作周期或尘箱装满后，尘箱（28）应该倾倒一次（参见下段的流程）。

清空垃圾箱

- 1) 松开驱动踏板，把机器停在水平面上。
- 2) 把钥匙开关拧到位置“0”。
- 3) 松开尘箱搭扣（29）。
- 4) 通过尘箱手柄（30）从内部导槽取出尘箱（28）。手握手柄（30）移动尘箱（28），把所有垃圾倒入专用容器，为使倾倒更容易，在尘箱内，有两个带有手柄子尘箱（38）。
- 5) 如果配备子尘箱（38），将子尘箱（38）放回尘箱（28）中。
- 6) 通过内部导槽装回尘箱（28），用搭钩（29）固定好。
- 7) 该机器准备好又一次清扫。

使用完机器后

工作完后，放好该机器前，请执行以下步骤。

- 1) 用边刷升 / 降杆（69）提起边刷。
- 2) 用主刷升 / 降杆（72）提起主刷。
- 3) 按下开关（68）启动振尘功能。
- 4) 倒空尘箱（28）。（见前面段落的流程）。
- 5) 取出点火钥匙（71）。

推 / 牵引机器

关闭该机器后，可以推或牵引该机器，不需要特殊准备。

机器储存

如果机器超过 30 天不用，按以下步骤操作：

- 1) 检查机器存放区域是干燥和清洁的。
- 2) 断开电池连接器（44）。

第一阶段使用：

使用头 8 个小时后，按以下步骤操作：

- 检查紧固件和连接件是否紧固。
- 检查可见部分是否完整性和泄漏。

维护

适当的和定期的保养能确保机器寿命和最大运行安全性。

下表提供了定期的维护。根据特定的工作条件，所示的时间间隔也不同，而间隔也是由负责维护的人来确定的。

所有预定或特殊的维修程序必须由专业人员来完成，或者由经授权的服务中心来完成。

本手册只介绍了最简单，最常用的保养程序。

定期维护表所示的其他维护程序，请参阅任何服务中心可咨询到的服务手册。



警告！ 执行维护程序时，该机器必须停在水平面上，点火钥匙已取出，而且如果必要，电池也必须被断开。

在执行任何维护程序前，请仔细阅读安全章节所示的说明。

定期维护表

步骤	交货时	每 10 个小时	每 50 个小时	每 100 个小时	每 200 个小时	每 400 个小时
检查湿型电池液面						
检查和调整边刷和主刷的高度						
清洁过滤器和检查完整性						
检查裙边高度和完整性						
检查振尘的操作						
目视检查主刷驱动皮带						
检查螺母和螺钉紧固				(1)		
检查和清洁转向链条						
更换主刷驱动皮带						
检查或更换主刷电机和驱动电机碳刷						

(1) 在运行头 8 个小时后。

主刷高度检查及调整

注意： 可用带更硬或更软刷毛的刷子。本程序适用于所有类型的刷子。

- 1) 检查主刷离地的距离，如下所示：
 - 在水平面上驱动该机器。
 - 保持机器平稳，放下主刷，并使主刷转动几秒钟。
 - 停下并升高主刷，开走机器并熄火。
 - 检查主刷清扫痕迹 A（图一），沿着其长度方向应为 0.8 到 1.6 英寸（2 到 4 厘米）宽。
 如果清扫痕迹 A 不符合要求，按步骤 2 所示调整主刷的高度。
- 2) 把钥匙开关拧向位置“0”。
- 3) 打开机身（5）。
- 4) 松开机器左侧的旋钮 A（图 2）。
- 5) 转动旋钮 B（图 2），并提示：
 - 旋钮拧紧以升高主刷；
 - 旋钮拧松以降低主刷。



图 1

调整后，按住旋钮（B），然后拧紧旋钮（A）。

- 6) 再次执行步骤 1，检查主刷高度调整是否合适。
- 7) 当主刷磨损太多而不能调整时，按下一段落所示进行更换。

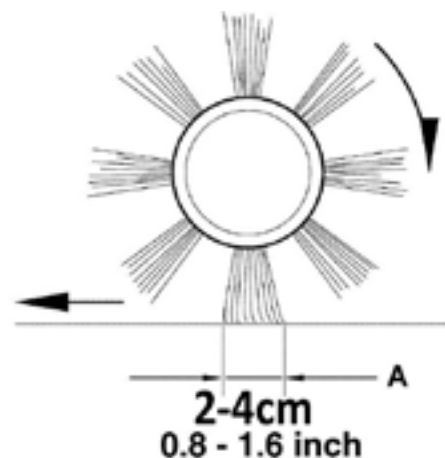

图 2

注意！ 如果主刷的清扫痕迹超过规定（大于 1.6 英寸，即 4 厘米），本机正常运行会受到影响，运动的零件或电气部件可能会过热，从而降低机器寿命。执行上述的检查时，要特别注意，并且始终根据指定的条件来使用机器。

更换主刷

注意：可用带更硬或更软刷毛的主刷。本程序适用于所有类型的主刷。

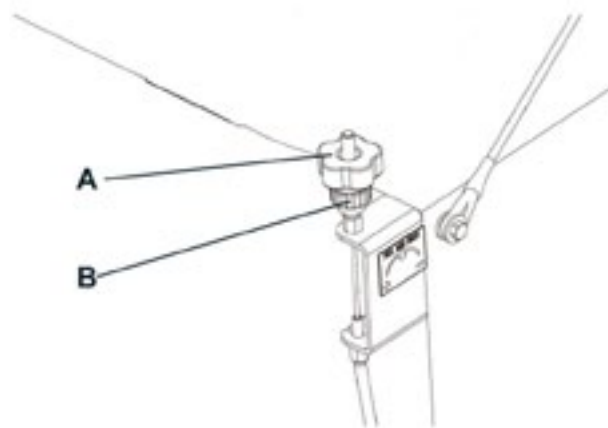

注意！在更换主刷时，建议带上防护手套，因为在刷毛间可能会有尖锐的碎片存在。

- 1) 将机器开到水平面上，松开踏板（2），并停下该机器。
- 2) 把钥匙开关（71）拧到位置“0”。
旋出旋钮（34），并取下右罩（33）。
- 3) 旋出旋钮 A（图 3）。
- 4) 旋出旋钮 B（图 3）并取下主刷室的盖板（C）。
- 5) 取出主刷 A（图 4）。
- 6) 检查传动刷毂 A（图 5），除去其上的灰尘或偶然卷起的异物（绳子，破布等）。
- 7) 安装主刷时，要确保每排刷毛 B（图 5）弯曲方向如图中所示。
- 8) 安装新主刷 C（图 5）时，并确保主刷轴套正确的装配到传动刷毂（A）上。
- 9) 装回主刷室的盖板 C（图 3），并拧紧旋钮（B）和（A）。
- 10) 装回右罩（33），然后拧紧旋钮（34）。
- 11) 按上一段落所示，检查和调整主刷高度。



图 3



图 4

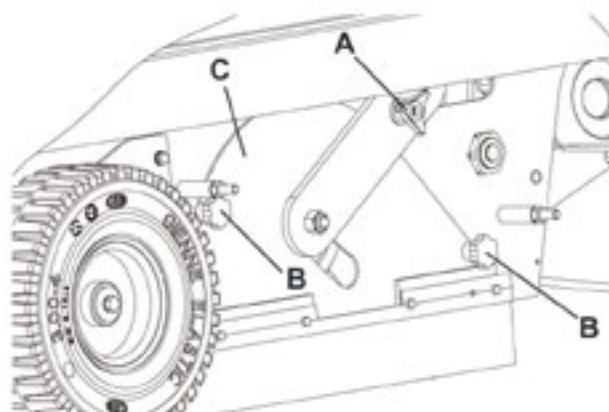

图 5

边刷高度检查和调整

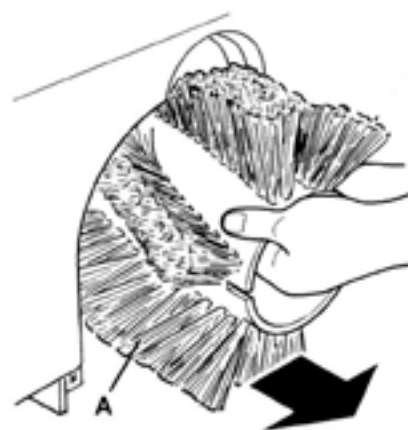
注意： 可用带更硬或更软刷毛的边刷。本程序适用于所有类型的刷子。

- 1) 按照以下程序，检查边刷离地的距离：
 - 把该机器开到水平面上，并放下边刷。
 - 保持机器平稳，并使边刷转动几秒钟。
 - 升起边刷，开走机器并熄火。
 - 检查边刷的清扫痕迹，要符合图中所示（A 和 B，图 6）。

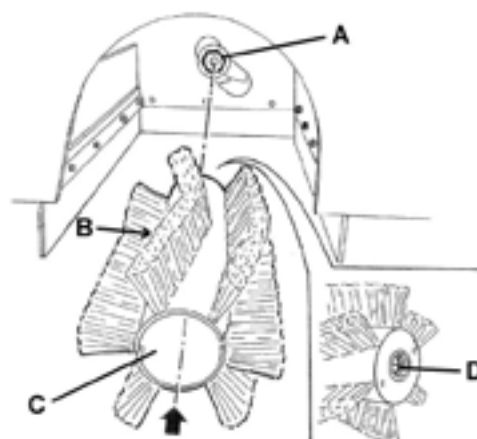
如果清扫痕迹不符合规定，根据步骤 2 所示的流程，重新调整刷子的高度。



图 6

- 2) 把钥匙开关（71）拧到位置“0”。
- 3) 松开位于刷子上方的旋钮 A（图 7）。
- 4) 转动旋钮 A（图 7），并提示：
 - 旋钮拧紧以升高边刷；
 - 旋钮拧松以降低边刷。
 调整完后，按住旋钮（B），然后拧紧旋钮（A）。
- 5) 再次执行步骤 1，检查边刷高度调整是否合适。
- 6) 当边刷磨损太多而不能调整时，按下一段落所示进行更换。

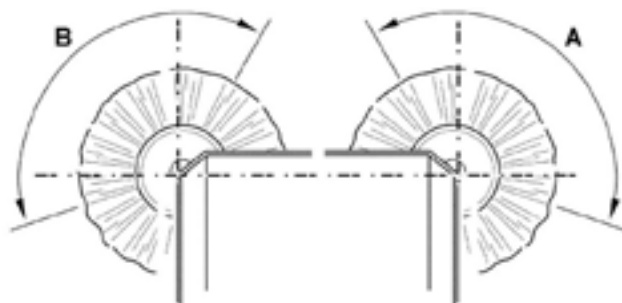

图 7

更换边刷

注意： 可用带更硬或更软刷毛的刷。本程序适用于所有类型的刷子。

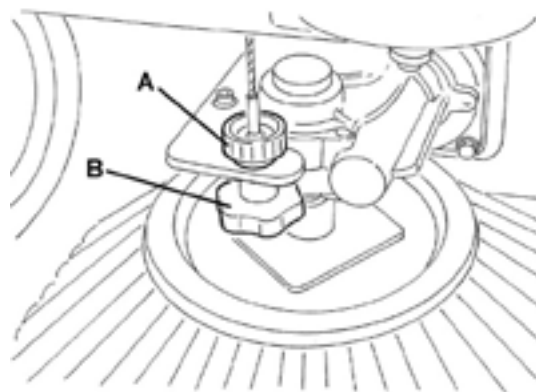

注意！ 在更换边刷时，建议带上防护手套，因为在刷毛间可能会有尖锐的碎片存在。

- 1) 将机器开到水平面上，松开踏板（2），并停下该机器。
- 2) 把钥匙开关（71）拧到位置“0”。
- 3) 松开弹簧 A（图 8），拔出销（B），并将刷子（C）从传动轴上取出。
- 4) 安装新的边刷到传动轴上，并把销 B（图 8）插入到孔 D（图 8）中，并装好弹簧 A（图 8）。
- 5) 如上段所示，检查和调整边刷的高度。



图 8

过滤器清洁和完整性检查

注意：除了标准的纸质滤芯，也可提供聚酯材质的滤芯。下面的过程是适用于每个类型的过滤器。

- 1) 将机器开到水平面上，松开踏板（2），并停下机器。
- 2) 把钥匙开关（71）拧到位置“0”。
- 3) 松开尘箱搭钩（29）。
- 4) 通过尘箱手柄（30）从内部导槽取出尘箱（28）。
- 5) 旋出旋钮（37），取下过滤室后盖（36）。
- 6) 旋出旋钮 A（图 9）。
- 7) 松开过滤器振尘电机（C）的连接插头 B（图 9）。
- 8) 移开过滤器的固定支架 D（图 9）。
- 9) 取出过滤器 E（图 9）。
- 10) 在室外区域，通过在水平方向的摇动清洁过滤器，

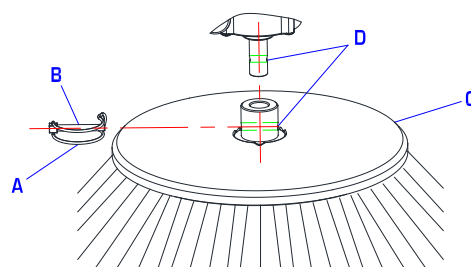
敲击侧面 A（图 10）相对的金属丝网（B），清洁表面。

通过使用最大压力为 6 巴的压缩空气 C（图 10），以最小 11.8 英寸（30 厘米）的距离，从带金属丝网面（B）吹入清洁。

根据过滤器类型，请遵守以下注意事项：

- 纸质过滤器：不要使用水或清洁剂进行清洁，否则可能会损坏。
 - 聚酯过滤器：为了更好的清洗，它允许用水和非起泡洗涤剂洗涤该过滤器，这样清洗更干净，但会减少过滤器的寿命，导致频繁的更换过滤器，使用清洁剂不当会损坏过滤器。
- 11) 检查过滤器体是否破损，如果必要，更换过滤器。
 - 12) 清洗过滤室后盖（36）上的橡胶密封垫 A（图 10），并检查它是否完整和有效，如果必要，更换该密封垫。
 - 13) 按拆卸相反的顺序装回零件，并注意如下事项：
 - 安装过滤器 E（图 9）时，金属丝网面 B（图 10）应向上



图 9



图 10

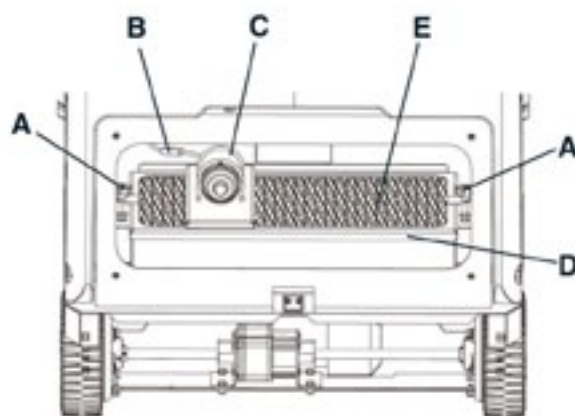

图 11

裙边高度检查和调整

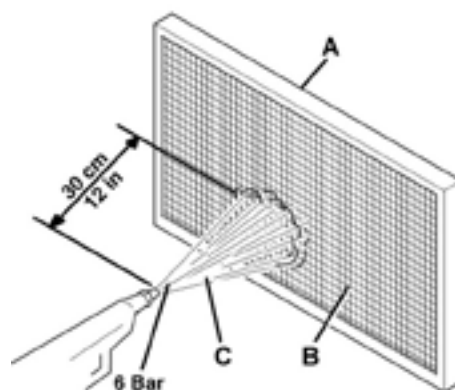
- 1) 将机器开到水平面上，以方便检查裙边高度。
- 2) 把钥匙开关 (71) 拧向位置 "0"。

检查侧裙边

- 1) 旋出旋钮 (17 和 34)，并取下左罩 (16) 右罩 (33)。
- 2) 检查侧裙边 (11 和 12) 的完整性，当切口 A (图 12) 大于 0.79 英寸 (20 毫米) 或裂缝 B (图 12) 大于 0.39 英寸 (10 毫米) 时 (对于更换裙边来说)，更换裙边。
- 3) 检查侧裙边 (11 和 12) 的离地间隙是否在 0-0.12 英寸 (0-3 毫米) 之间 (图 13 A)，如果必要，通过滑槽里的螺钉 (图 16 A)，调整裙边的高度。
- 4) 以和拆卸相反的顺序装配组件。



图 12



图 13

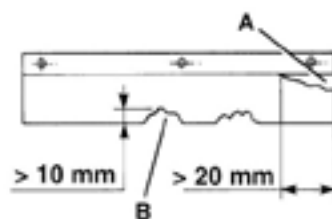

图 14

图 15

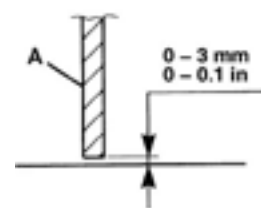
检查前、后裙边

- 1) 如有关段落所示，取出主刷。
- 2) 检查前 (13) 后 (14) 裙边的完整性，当切口 (图 12 A) 大于 0.79 英寸 (20 毫米) 或裂缝 (B) 大于 0.39 英寸 (10 毫米) 时 (对于更换裙边来说)，更换裙边。
- 3) 检查：
 - 前裙边 (图 17 A) 是否轻微擦到地面 (图 14 A)。
 - 检查后裙边 (图 17 B) 的离地间隙是否在 0-0.12 英寸 (0-3 毫米) 之间 (图 12 A)。
- 4) 如果必要，通过滑槽里的螺钉 (图 17 C 和 D)，调整裙边的高度。
- 5) 按前裙边的升降踏板 (3)，把前裙边 (图 15 A) 向上旋转 90 度后进行检查，然后松开踏板并检查裙边不会停在中间位置，而是回到它的初始位置。如有必要，调整或更换前裙边的控制电缆。
- 6) 以和拆卸相反的顺序装配组件。

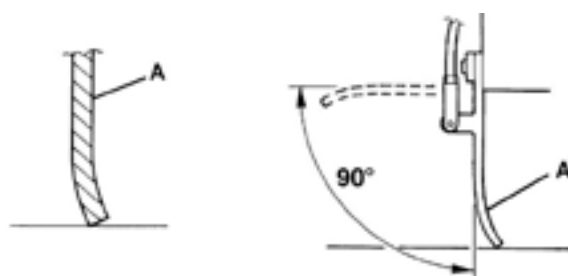

图 16





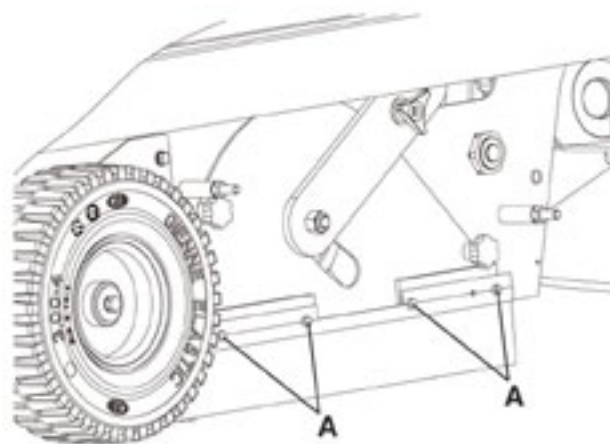

图 17

电瓶充电

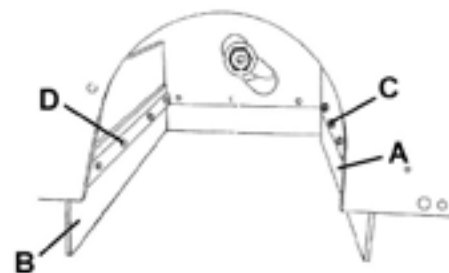
 **注意！** 当电池电量指示灯开始闪烁，或在每次周期清扫完成后，要给电池充电。给电池充满电，才能延长电池寿命。

 **警告！** 当电池放完电后，要极时充电，否则会缩短电池寿命。

 **警告！** 如果该机器配备了铅酸（湿式）电池，电池充电时会产生极易爆炸的氢气。应在通风良好，远离明火的地方给电池充电。
充电时不要抽烟。
电池充电时，打开机器本体。

 **警告！** 给铅酸（湿式）电池充电时要注意，因为电池液可能会泄露。电池液具有腐蚀性。如果接触到皮肤或眼睛，应用水彻底清洗并就医。

- 1) 将机器开到水平面上，松开踏板（2），并停下该机器。
- 2) 将钥匙开关（71）拧到位置“1”。
- 3) 打开机身（5）。
- 4) 检查电池电解液的水平（仅适用于湿型电池），如果必要，通过电池帽（43）添加电池液。在充电时，打开所有的电池帽（43）。如果必要，清洁电池上表面。
- 5) 按照下列方法之一给电池充电，这取决于所用电池充电器（57）（可选）。

用外置电池充电器给电池充电

- 1) 电池充电器应满足充电器手册的要求。电池充电器的额定电压为 24 V。

 **注意！** 使用的电池充电器应适合所安装电池的类型

- 2) 将外置电池充电器与机器充电口（27a）相连。
- 3) 把电池充电器连到主电源线上。
- 4) 充电完成后，断开和电源主线的连接，取下充电插头。
- 5) 检查电池电解液的水平（仅适用于湿型电池），然后盖上所有的电池帽（43）。
- 6) 合上机身（5），机器可以使用了。

用车载充电器给电池充电

- 1) 检查电池电解液的水平（仅适用于湿型电池），如果必要，通过电池帽（43）添加电池液。在充电时，打开所有的电池帽（43）。如果必要，清洁电池上表面。
- 2) 把电池充电器的线缆连到主电源线上。

 **警告！** 检查机器的序列号铭牌上的频率和电压值，应与主电源值相匹配。

注意： 当电池充电器连接到电源主线时，机器的所有功能自动被禁用。

- 3) 当绿色的警示灯（58）亮起，表示已充满电。
- 4) 有关电池充电器（57）操作的更多信息，请参阅电池充电器手册。
- 5) 断开电池充电器和主电源线的连接，并将它放在机器的网罩里。
- 6) （仅适用于湿型电池）盖上所有的电池帽（43）。
- 7) 合上机身（5），机器可以使用了。

保险丝检查及更换

- 1) 将机器开到水平面上，松开踏板（2），并停下该机器。
- 2) 将钥匙开关（71）拧到位置“1”。
- 3) 打开机身（5）。
- 4) 断开电池插头（44）。

检查，更换片状保险丝

- 1) 取下配电柜盖（47）。
- 2) 检查并更换下面保险丝（图 18）：
 - FM: (A): 主保险丝（150A）
- 3) 取下保险座盖（59a）。
- 4) 检查并更换以下相关的保险丝（图 18）：
 - F1: 主保险丝（关键的回路）（15A）
 - F2: 控制面板保险丝（5A）
 - F3: 工作灯保险丝（3A）



图 18

安全功能

该机器配备有以下安全功能。

急停开关

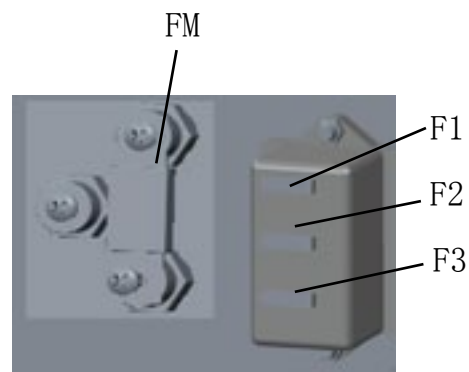
急停开关（15）布置在容易接触到的地方，在紧急情况按下时，可停止机器所有的功能。

驾驶员位置的微型开关

它位于驾驶员的座椅内部，如果操作者未坐在座椅上，将不允许操作该机器的驱动系统。

报警

故障代码及排除方法。

故障代码及警告信息	故障原因	解决方法
F01: 座位无人	操作者站立或没有坐在座位上	操作者应坐在座位上操作机器
F04: 风机过载	风机电流保护	检查风机工作电流值
F05: 主刷电机过载	主刷电机电流保护	检查主刷电机工作电流值
F06: 边刷电机过载	边刷电机电流保护	检查边刷电机工作电流值
F07: 驱动电机过载	驱动电机电流保护	检查驱动电机工作电流值
F10: 电池电量不足	电池电量低	及时充电
F11: 电池电量严重不足	电池电量非常低	及时充电
F12: 刹车线圈开路	刹车线圈开路	检查刹车线圈及线路
F13: 踩加速踏板启动	踩下加速踏板启动机器	松开加速踏板, 重新启动机器
F14: 刹车制动器短路	刹车线圈短路	检查刹车线圈及线路
F16: 温度过高	电流过大或控制器故障	检查电机工作电流或更换控制器
F17: 温度传感器错误	控制器温度传感器故障	更换控制器
F18: 加速踏板电路错误	加速踏板电路故障	检查加速踏板及线路
F20: 主刷电机开路	主刷电机电路故障	检查主刷电机及线路
F24: 驱动电机开路	驱动电机电路故障	检查驱动电机及线路
F25: 边刷电机开路	边刷电机电路故障	检查边刷电机及线路
F42: 继电器触点失效	控制器继电器损坏	更换控制器
F43: 急停开关按下	急停开关按下	复位急停开关, 重新启动机器
F44: 控制器故障	控制器故障	更换控制器
F45: 外部电路故障	外部电路故障	检查外部电路
F46: 温度数据错误	控制器故障	更换控制器
F47: 自检失败	控制器故障	更换控制器
F48: 参数不正确	控制器故障	更换控制器

故障排除

故障	可能的原因	补救措施
转动钥匙开关, 到“I”位置, 机器不启动	电池插头(44)没被连接	连接电池插头
	保险盒(54)的FM保险断开	更换FM保险丝
	电池充电器的电缆连接到主电源线上	断开电池充电器和主电源线的连接
主刷不工作	主刷微动开关故障	更换主刷微动开关
边刷不工作	主刷没被放下	放下主刷
	边刷微动开关故障	更换边刷微动开关
在平稳状态时不能操作该机器, 电池电量指示灯开始闪烁	电池放完电	给电池充电。如果问题还存在, 更换电池
电池连续使用时间短	电池故障	更换电池
	电池电容量小	购买电容量更大的电池(参见技术数据段落)。

回收

由有资质的废物回收站回收该机器

在回收之前, 取出和分离出以下材料, 必须按照生效的法律进行恰当的处理:

- 电池
- 机油
- 聚酯除尘滤芯
- 主刷和边刷
- 塑料软管和组件
- 电器和电子元件(*)

(*) 当回收电器电子元件时, 特别要参考最近 ICE 服务中心的做法。

CHASSIS ASSEMBLY 车架组件

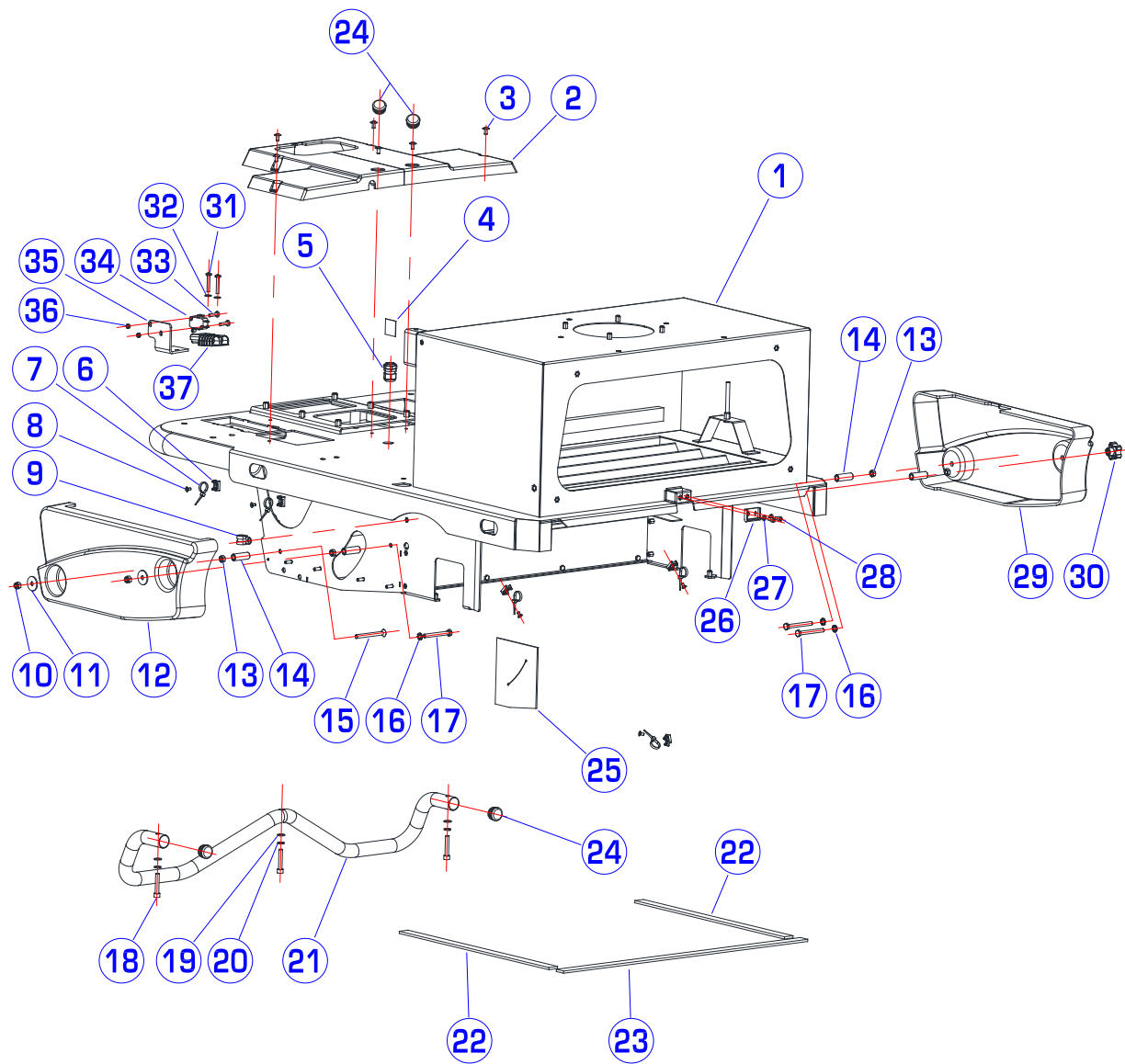

PARTS LIST

DIA NO	PART NUMBER	DESCRIPTION	NO REQ'D
1	7000000	Chassis Assembly 车架总成	1
2	7000028	Foot Borad 踏板	1
3	1221614	Screw,Ph,M6X14 十字盘头螺丝 M6X14	6
4	7000712	Decal,Main Brush Adjustment 主刷调节贴纸	1
5	7000272	Strain Relief 电缆固定头	1
6	7000275	Clamp Support 扎带座	4
7	1914080	Plastic Clamp 白色索带	4
8	1513510	Countersunk Hex Screw,M5X10 内六角沉头螺钉, M5X10	5
9	6150712	Clamp 线夹	1
10	1123810	Nut,Lock,SS,M8 不锈钢防松螺母, M8	2
11	1421828	Washer,Plain, φ 8X φ 28X3 平垫圈, φ 8X φ 28X3	2
12	7000414	Left Cover 左罩	1
13	1121807	Nut,SS,M8 不锈钢螺母, M8	4
14	7000033	Spacer 轴套	4
15	1513880	Countersunk Hex Screw,M8X80 内六角沉头螺钉, M8X80	1
16	1434800	Spring Lock Washer, φ 8 外齿锁紧垫圈, φ 8	1
17	1021870	Screw, RHM, M8X70, SST 不锈钢外六角螺丝 M8X70	3
18	1022845	Screw, RHM, M8X45, SST 不锈钢外六角螺丝 M8X45	3
19	1411816	Washer,Plain, φ 8X φ 16X1.6 平垫圈, φ 8X φ 16X1.6	3
20	1422821	Washer, Lock, Ø8 不锈钢弹簧垫片, Ø8	3
21	7000269	Front Bumper 前防撞梁	1
22	7000271	Gasket 密封垫	2
23	7000272	Gasket 密封垫	1
24	7000283	Cap 堵	4
25	7000286	Gasket 密封垫	1
26	7000181-4	Hook 搭扣钩	1
27	1021616	Washer, Lock, Ø6 不锈钢弹簧垫片, Ø6	2
28	1521612	Socket Head, M6X12, SST 不锈钢内六角螺丝 M6X12	2
29	7000415	Right Cover 右罩	1
30	7000180	Knob 旋钮	2
31	1221425	Screw,Ph,M4X25 十字盘头螺丝 M4X25	2
32	1421412	Washer,Plain, φ 4X φ 11X1 平垫圈, φ 4X φ 12X1	2
33	1211320	Screw,Ph,M3X20 十字盘头螺丝 M3X20	2
34	8310423	Micro Switch 微动开关	1
35	7000319	Bracket (for Gel battery charger) 支架 (用于铅酸电池充电器)	1
36	1123305	Nut,Lock,SS,M3 不锈钢防松螺母, M3	2
37	8113020	Anderson Connector(for Gel battery charger) Anderson 连接器 (用于铅酸电池充电器)	1

BODY ASSEMBLY
机身组件

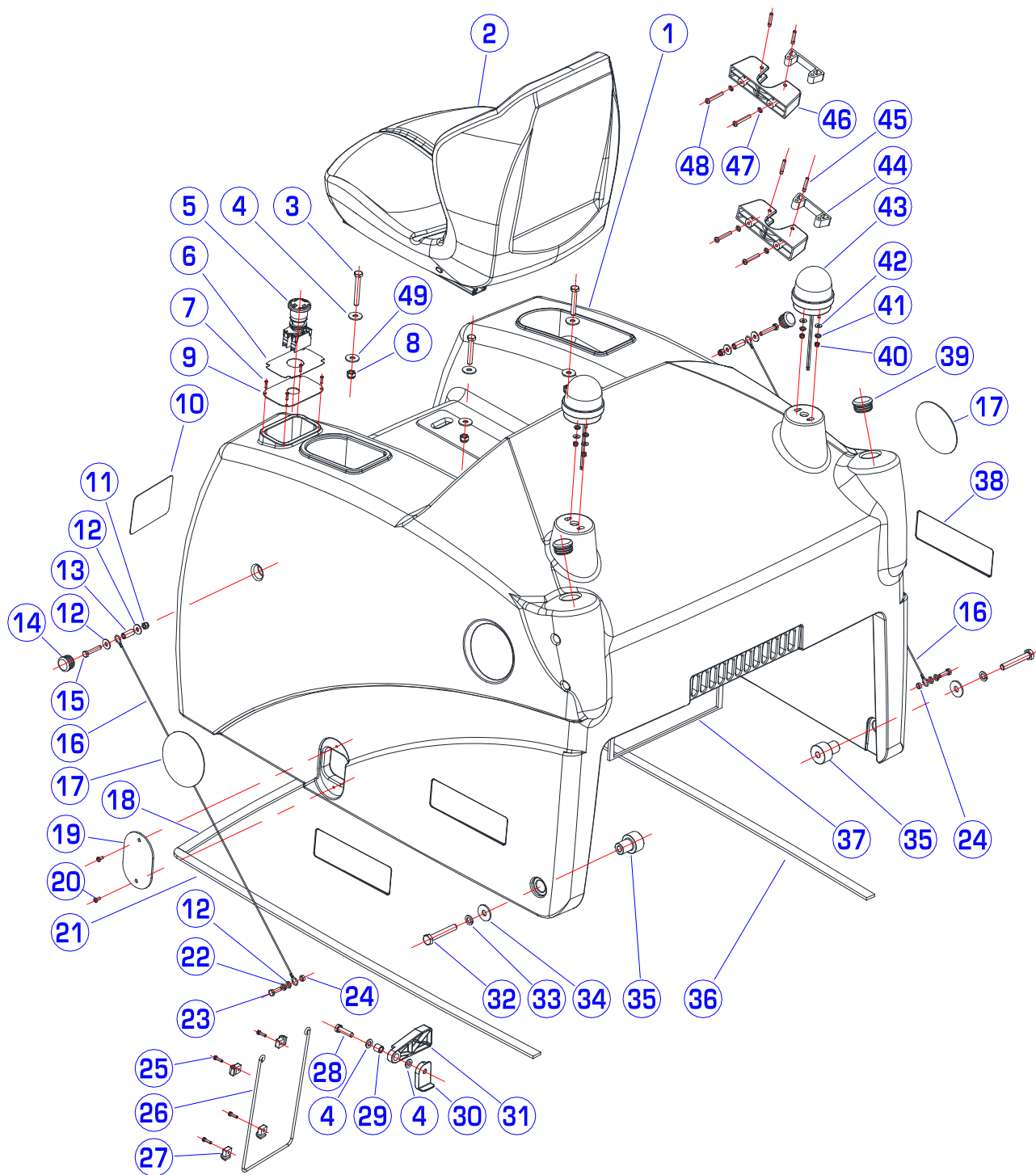

PARTS LIST

DIA NO	PART NUMBER	DESCRIPTION	NO REQ'D
1	7000311	Body 机身	1
2	8310402	Seat 座椅	1
3	1021855	Screw, RHM, M8X55, SST 不锈钢外六角螺丝 M8X55	4
4	1411816	Washer, Plain, ϕ 8X ϕ 16X1.6 平垫圈, ϕ 8X ϕ 16X1.6	6
5	8310707	Emergency Switch 急停开关	1
6	7000299	Decal, Emergency Switch 急停开关面板贴纸	1
7	1310016	Screw, ST2.9X16, SST 十字槽自攻丝螺钉 ST2.9X16	4
8	1123810	Nut, Lock, SS, M8 不锈钢防松螺母, M8	4
9	7000298	Panel, Emergency Switch 急停开关面板	1
10	7000709	Warning Decal 警告贴纸	1
11	1123608	Nut, Lock, SS, M6 不锈钢防松螺母, M6	2
12	1421618	Washer, Plain, ϕ 6.4X ϕ 18X1.6 平垫圈, ϕ 6.4X ϕ 18X1.6	6
13	7000308	Tube 套	2
14	7000318	Cap 堵	2
15	1021635	Screw, RHM, M6X35, SST 不锈钢外六角螺丝 M6X35	2
16	7000416	Rope 拉绳	2
17	4010316	ICE Logo 标牌	2
18	7000305	Middle Gasket 中间密封垫	1
19	8210114	Clear Window 透视窗盖	1
20	1221410	Screw, Ph, M4X10 十字盘头螺丝 M4X10	2
21	7000306	Left Gasket 左密封垫	1
22	1422616	Washer, Lock, ϕ 6 不锈钢弹簧垫片, ϕ 6	2
23	1021616	Screw, RHM, M6X16, SST 不锈钢外六角螺丝 M6X16	2
24	7000295	Tube 套	2
25	1022416	Screw, M4X16, SST 十字槽沉头螺钉 M4X16	4
26	8133501	Mesh 网罩	1
27	8133502	Clip, Mesh 网罩安装压扣	4
28	1021830	Screw, RHM, M8X30, SST 不锈钢外六角螺丝 M8X30	1
29	8115404	Bushing 含油轴承	1
30	8111008	Stopper 水箱支撑限位块	1
31	8111007	Bracket 水箱支撑架	1
32	1021065	Screw, RHM, M10X65, SST 不锈钢外六角螺丝 M10X65	2
33	1422026	Washer, Lock, ϕ 10 不锈钢弹簧垫片, ϕ 10	2
34	1421030	Washer, Plain, ϕ 10X ϕ 30X2.5 平垫圈, ϕ 10X ϕ 30X2.5	2
35	7000025	Pin 转轴	2
36	7000307	Right Gasket 右密封垫	1
37	7000165	Gasket 密封垫	1
38	8130099	Decal (only for i-Synergy) 贴纸 (only for i-Synergy)	2
39	7000287	Cap 堵	2

PARTS LIST

DIA NO	PART NUMBER	DESCRIPTION	NO REQ'D
40	1121403	Nut,SS,M4 不锈钢丝母, M4	4
41	1422411	Washer, Lock, Ø4 不锈钢弹簧垫片, Ø4	4
42	1421412	Washer,Plain, φ 4X φ 12X1 平垫圈, φ 4X φ 12X1	4
43	7000313	Flash Light 警示灯	2
44	7000316	Clamp 橡胶夹	2
45	7000317	Pin 销轴	4
46	7000315	Bracket 支架	2
47	1421511	Washer,Plain, φ 5X φ 12X1 平垫圈, φ 5X φ 12X1	4
48	1221535	Screw,Ph,M5X35 十字盘头螺丝 M5X35	4
49	1411828	Washer,Plain, φ 8X φ 28X3 平垫圈, φ 8X φ 28X3	4

MAIN BRUSH ASSEMBLY
主刷组件

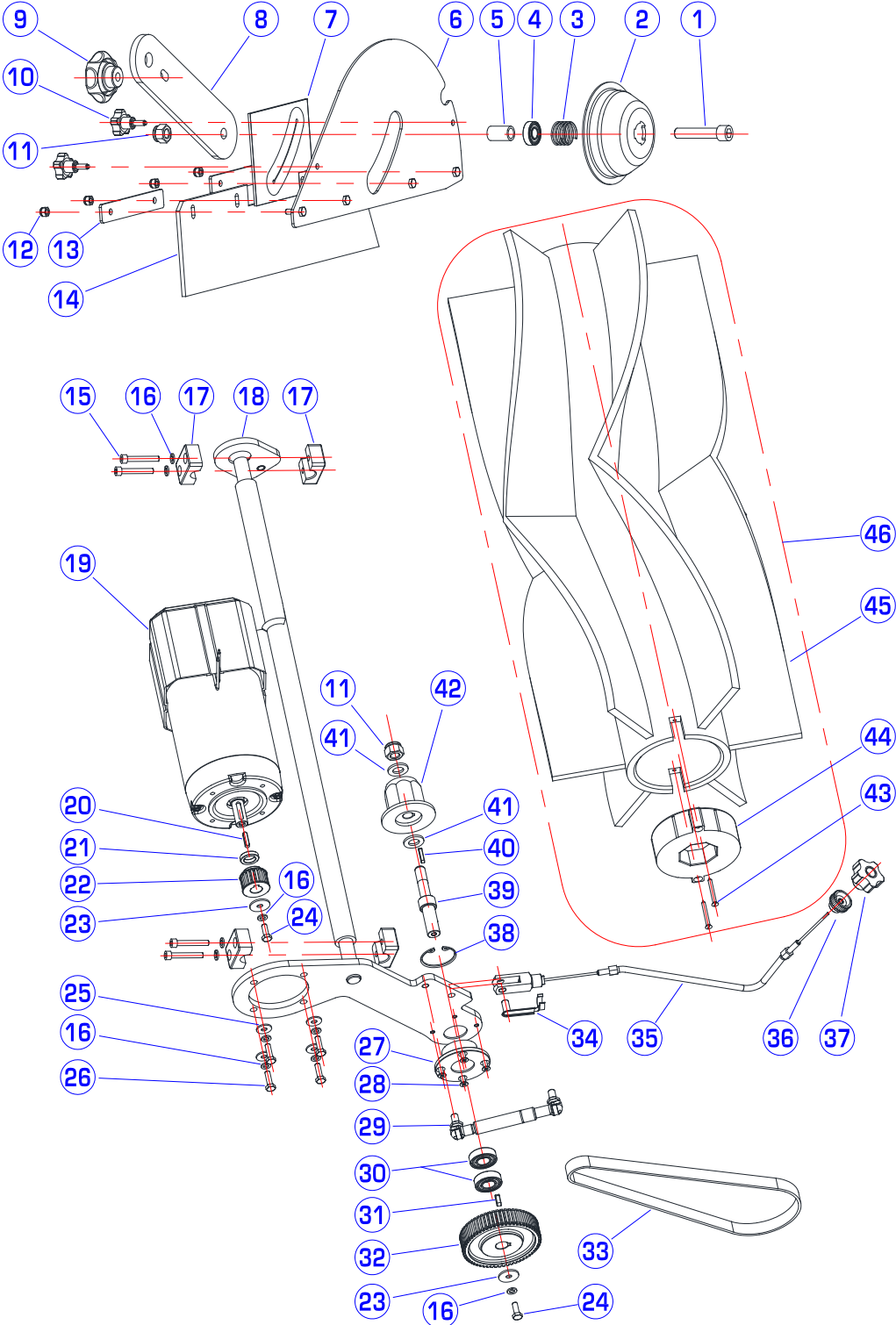

PARTS LIST

DIA NO	PART NUMBER	DESCRIPTION	NO REQ'D
1	1521260	Socket Head, M12X60, SST 不锈钢内六角螺丝 M12X60	1
2	7000069	Free Hub 活动刷毂	1
3	7000070	Spring 弹簧	1
4	7000185	Ball Bearing 深沟球轴承	1
5	7000068	Spacer 轴套	1
6	7000133	Support,Right Skirt 右裙边支撑板	1
7	7000285	Gasket Adhesive 密封垫	1
8	7000067	Plate 安装板	1
9	7000174	Knob,M10 旋钮, M10	1
10	7000179	Knob,M6 旋钮, M6	2
11	1123115	Nut,Lock,SS,M12 不锈钢防松螺母, M12	2
12	1123608	Nut,Lock,SS,M6 不锈钢防松螺母, M6	4
13	7000135	Plate,Side Skirt 侧裙边压板	2
14	7000134	Side Skirt 侧裙边	1
15	1521640	Screw, RHM, M6X40, SST 不锈钢内六角螺丝 M6X40	4
16	1422616	Washer, Lock, Ø6 不锈钢弹簧垫片, Ø6	10
17	7000053	Support,Main Brush Shaft 轴支承块	4
18	7000055	Shaft,Main Brush 轴总成	1
19	7000196	Main Brush Motor 主刷电机	1
20	1655020	Key,5X5X20 普通平键, 5X5X20	1
21	7000064	Spacer 隔套	1
22	7000065	Pulley,HTD20 5M 15 6F 主动皮带轮	1
23	1621624	Washer,Plain, φ 6.6X φ 22X2 特大平垫圈, φ 6.6X φ 22X2	2
24	1021616	Screw, RHM, M6X16, SST 不锈钢外六角螺丝 M6X16	2
25	1421618	Washer,Plain, φ 6.4X φ 18X1.6 平垫圈, φ 6.4X φ 18X1.6	4
26	1021620	Screw, RHM, M6X20, SST 不锈钢外六角螺丝 M6X20	4
27	7000060	Flange 轴套	1
28	1222512	Screw, HH, M5X12, SST 不锈钢沉头螺丝 M5X12	4
29	7000190	Gas, Spring 空气弹簧	1
30	7000186	Ball Bearing,6002 2RS 深沟球轴承, 6002 2RS	2
31	1655015	Key,5X5X15 普通平键, 5X5X15	1
32	7000062	Pulley,HTD60 5M 15 6W 从动皮带轮	1
33	7000192	Belt 圆齿弧同步带	1
34	7000512	Clips 夹紧销	1
35	7000513	Cable,Main Brush 主刷调节拉绳	1
36	7000177	Knob 旋钮	1
37	7000178	Knob 旋钮	1
38	1437032	Ring Retaining 孔用弹性挡圈	1
39	7000061	Pin 从动皮带轮轴	1

PARTS LIST

DIA NO	PART NUMBER	DESCRIPTION	NO REQ'D
40	1644020	Key,4X4X20 普通平键, 4X4X20	1
41	1421124	Washer,Plain, φ 13X φ 25X2.5 平垫圈, φ 13X φ 25X2.5	2
42	7000063	Traction Hub 传动刷毂	1
43	1321240	Screw,ST4.2X40, SST 十字槽沉头自攻丝螺钉 ST4. 2X40	1
44	7000073	Hub 主刷轴套	1
45	7000072	Main Brush (Poly) 主刷 (PP)	1
	7000620-1	Main Brush (Poly/Wire) 主刷 (PP/ 铁丝)	1
	7000621-1	Main Brush (Mix Fibres) 主刷 (混合纤维)	1
	7000631-1	Main Brush Assembly (Pa66) 主刷组件 (尼龙)	1
46	7000071	Main Brush Assembly (Poly) 主刷组件 (PP)	1
	7000620	Main Brush Assembly (Poly/Wire) 主刷组件 (PP/ 铁丝)	1
	7000621	Main Brush Assembly (Mix Fibres) 主刷组件 (混合纤维)	1
	7000631	Main Brush Assembly (Pa66) 主刷组件 (尼龙)	1

RIGHT SIDE BRUSH ASSEMBLY
右边刷组件

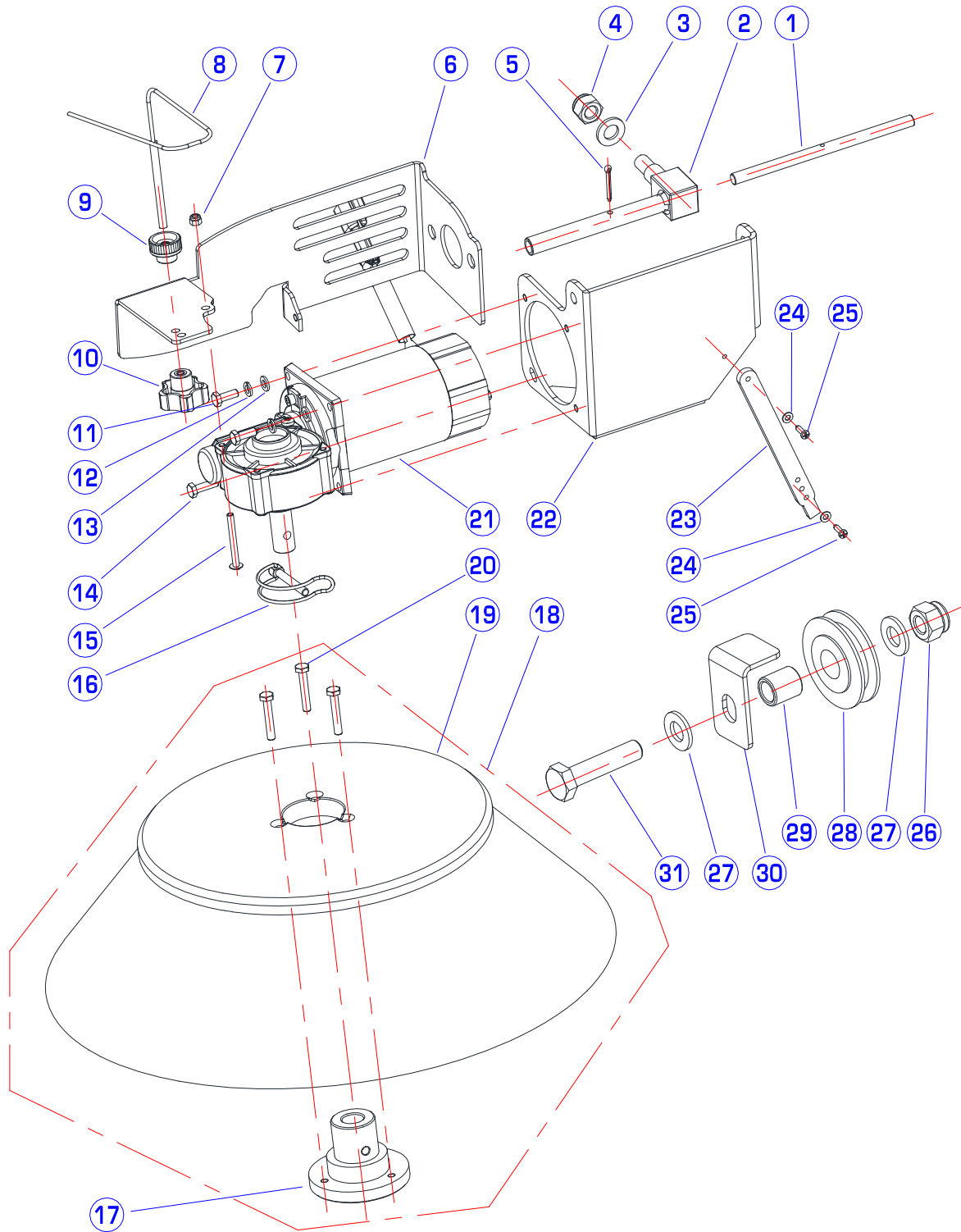

PARTS LIST

DIA NO	PART NUMBER	DESCRIPTION	NO REQ'D
1	7000080	Shaft, Side Brush 轴	1
2	7000077	Linkage Assembly, Side Brush 边刷铰链	1
3	1421124	Washer,Plain, φ 24X φ 13X2.5 不锈钢平垫片 φ 24X φ 13X2.5	1
4	1123115	Nut,Lock,SS,M6 不锈钢防松丝母, M6	1
5	1645324	Split Pin, φ 3.2X24 开口销, φ 3.2X24	1
6	7000267	Plate 右边刷调节板	1
7	1123507	Nut,Lock,SS,M5 不锈钢防松丝母, M5	1
8	7000503	Cable,Right Side Brush 右边刷拉绳	1
9	7000177	Knob 旋钮	1
10	7000178	Knob 旋钮	1
11	1021616	Screw, RHM, M6X16, SST 不锈钢外六角螺丝 M6X16	3
12	1422616	Washer, Lock, Ø6 不锈钢弹簧垫片, Ø6	4
13	1421612	Washer,Plain, φ 6X φ 12X1.6 不锈钢平垫片 φ 6X φ 12X1.6	4
14	1021625	Screw, RHM, M6X25, SST 不锈钢外六角螺丝 M6X25	1
15	1221550	Screw,Ph,M5X50 十字盘头螺丝 M5X50	1
16	7000274	Split Pin D型安全销	1
17	7000085	Hub,Side Brush 边刷轴套	1
18	7000083	Side Brush Assembly(Poly) 边刷组件 (PP)	1
	7000622	Side Brush Assembly(Poly/Wire) 边刷组件 (PP/ 铁丝)	1
	7000623	Side Brush Assembly(Mix Fibres) 边刷组件 (混合纤维)	1
19	7000084	Side Brush (Poly) 边刷 (PP)	1
	7000624	Side Brush (Poly/Wire) 边刷 (PP/ 铁丝)	1
	7000625	Side Brush (Mix Fibres) 边刷 (混合纤维)	1
20	1513626	Countersunk Hex Screw,M6X25 内六角沉头螺钉, M6X25	3
21	7000194	Right Side Brush Motor 右边刷电机	1
22	7000075	Support,Right Side Brush 右边刷安装架	1
23	7000076	Rubber 橡胶条	1
24	1421412	Washer,Plain, φ 4X φ 12X1 不锈钢平垫片 φ 4X φ 12X1	2
25	1311417	Screw,ST4X14 十字盘头金属自攻螺丝, ST4X14	2
26	1123810	Nut,Lock,SS,M8 不锈钢防松丝母, M8	1
27	1411816	Washer,Plain, φ 8X φ 16X1.6 不锈钢平垫片 φ 8X φ 16X1.6	2
28	7000032	Pulley 滑轮	1
29	7000031	Spacer 轴套	1
30	7000030	Bracker,Cable Fixing 滑轮安装支架	1
31	1021835	Screw, RHM, M8X35, SST 不锈钢外六角螺丝 M8X35	1

LEFT SIDE BRUSH ASSEMBLY
 左边刷组件

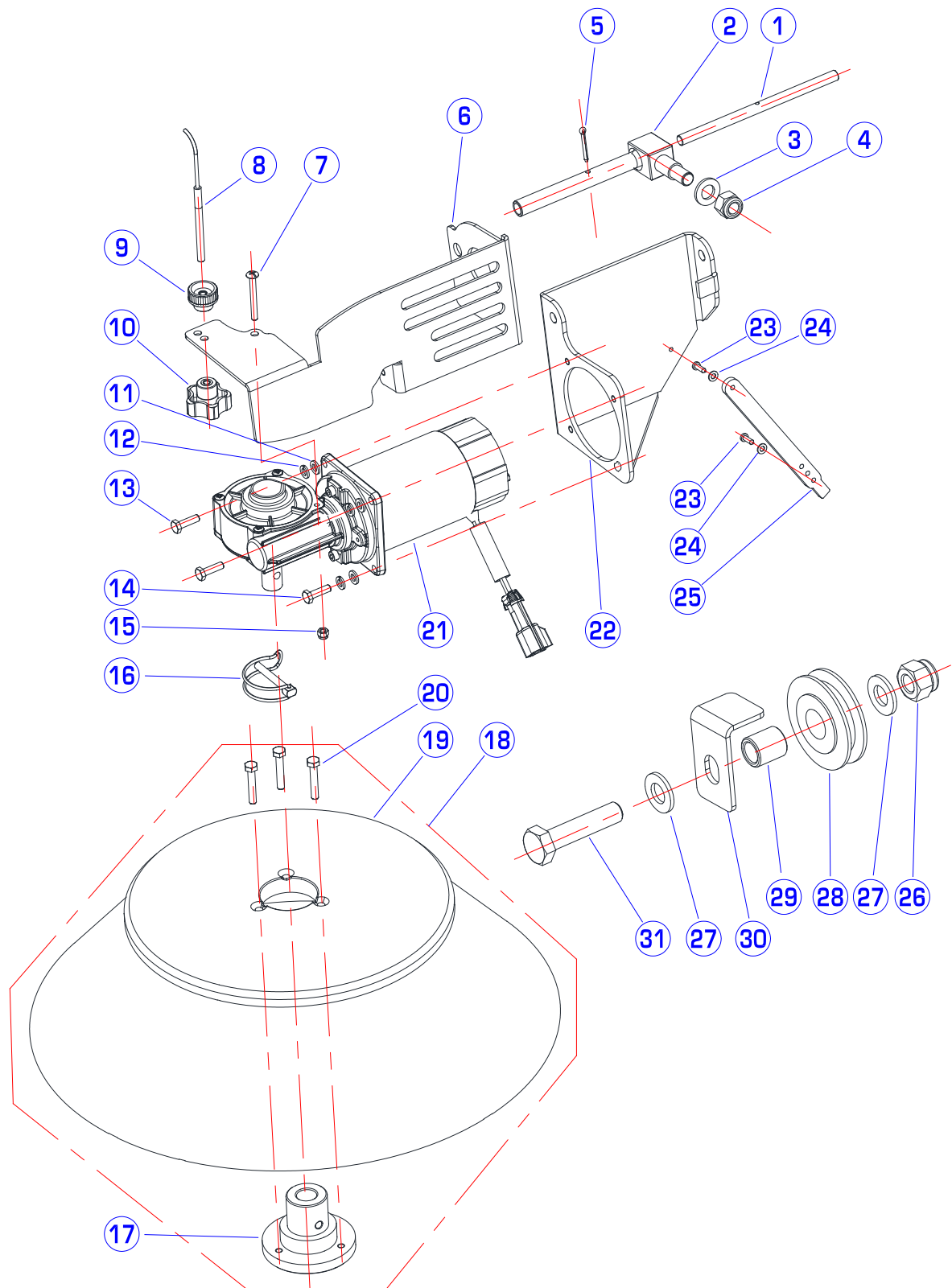

PARTS LIST

DIA NO	PART NUMBER	DESCRIPTION	NO REQ'D
1	7000080	Shaft, Side Brush 轴	1
2	7000077	Linkage Assembly, Side Brush 边刷铰链	1
3	1421124	Washer, Plain, ϕ 24X ϕ 13X2.5 不锈钢平垫片 ϕ 24X ϕ 13X2.5	1
4	1123115	Nut, Lock, SS, M6 不锈钢防松螺母, M6	1
5	1645324	Split Pin, ϕ 3.2X24 开口销, ϕ 3.2X24	1
6	7000266	Plate 左边刷调节板	1
7	1221545	Screw, Ph, M5X45 十字盘头螺丝 M5X45	1
8	7000504	Cable, Left Side Brush 左边刷拉绳	1
9	7000177	Knob 旋钮	1
10	7000178	Knob 旋钮	1
11	1421612	Washer, Plain, ϕ 6X ϕ 12X1.6 不锈钢平垫片 ϕ 6X ϕ 12X1.6	4
12	1422616	Washer, Lock, ϕ 6 不锈钢弹簧垫片, ϕ 6	4
13	1021616	Screw, RHM, M6X16, SST 不锈钢外六角螺丝 M6X16	3
14	1021625	Screw, RHM, M6X25, SST 不锈钢外六角螺丝 M6X25	1
15	1123507	Nut, Lock, SS, M5 不锈钢防松螺母, M5	1
16	7000274	Split Pin D型安全销	1
17	7000085	Hub, Side Brush 边刷轴套	1
18	7000083	Side Brush Assembly(Poly) 边刷组件 (PP)	1
	7000622	Side Brush Assembly(Poly/Wire) 边刷组件 (PP/ 铁丝)	1
	7000623	Side Brush Assembly(Mix Fibres) 边刷组件 (混合纤维)	1
19	7000084	Side Brush (Poly) 边刷 (PP)	1
	7000624	Side Brush (Poly/Wire) 边刷 (PP/ 铁丝)	1
	7000625	Side Brush (Mix Fibres) 边刷 (混合纤维)	1
20	1513626	Countersunk Hex Screw, M6X25 内六角沉头螺钉, M6X25	3
21	7000193	Left Side Brush Motor 左边刷电机	1
22	7000082	Support, Left Side Brush 左边刷安装架	1
23	1311417	Screw, ST4X14 十字盘头金属自攻螺丝, ST4X14	2
24	1421412	Washer, Plain, ϕ 4X ϕ 12X1 不锈钢平垫片 ϕ 4X ϕ 12X1	2
25	7000076	Rubber 橡胶条	1
26	1123810	Nut, Lock, SS, M8 不锈钢防松螺母, M8	1
27	1411816	Washer, Plain, ϕ 8X ϕ 16X1.6 不锈钢平垫片 ϕ 8X ϕ 16X1.6	2
28	7000032	Pulley 滑轮	1
29	7000031	Spacer 轴套	1
30	7000030	Bracker, Cable Fixing 滑轮安装支架	1
31	1021835	Screw, RHM, M8X35, SST 不锈钢外六角螺丝 M8X35	1

STEERING ASSEMBLY
转向总成

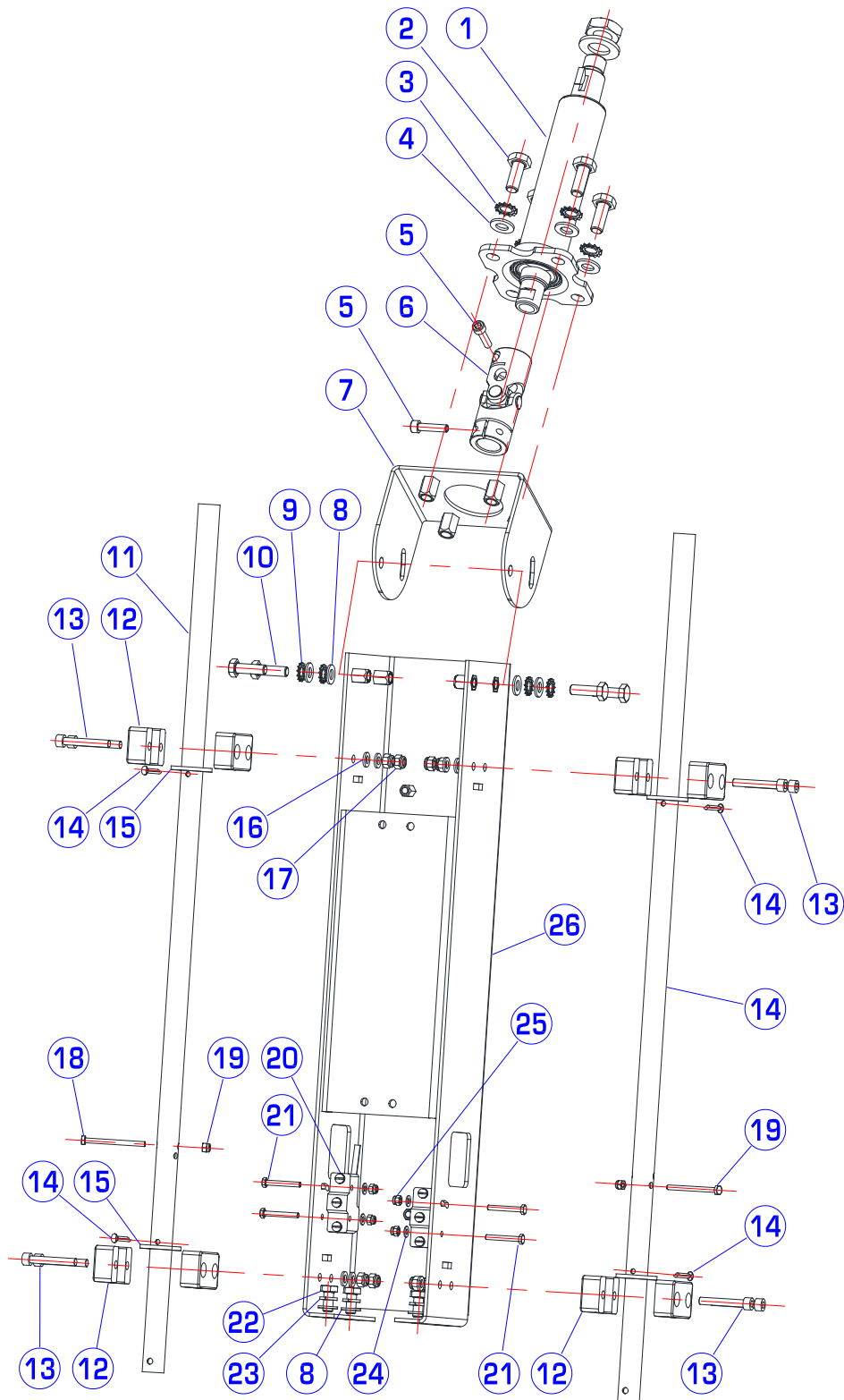

PARTS LIST

DIA NO	PART NUMBER	DESCRIPTION	NO REQ'D
1	7000410	Steering Column 转向柱	1
2	1021025	Screw, RHM, M10X25, SST 不锈钢外六角螺丝 M10X25	4
3	1434100	Spring Lock Washer, ϕ 10 外齿锁紧垫圈, ϕ 10	4
4	1421020	Washer, Plain, ϕ 10X ϕ 20X2 平垫圈, ϕ 10X ϕ 20X2	4
5	1521625	Socket Head, M6X25, SST 不锈钢内六角螺丝 M6X25	2
6	7000411	Joint 万向节	1
7	7000113	Support 支架	1
8	1411816	Washer, Plain, ϕ 8X ϕ 16X1.6 平垫圈, ϕ 8X ϕ 16X1.6	4
9	1434800	Spring Lock Washer, ϕ 8 外齿锁紧垫圈, ϕ 8	4
10	1021816	Screw, RHM, M8X16, SST 不锈钢外六角螺丝 M8X16	4
11	7000050	Lever Shaft 轴杆	2
12	7000053	Support, Main Brush Shaft 轴支承块	4
13	1521640	Socket Head, M6X40, SST 不锈钢内六角螺丝 M6X40	8
14	1645425	Elastic Pin, ϕ 4X25 开口销, ϕ 4X25	4
15	1421334	Washer, Plain, ϕ 19X ϕ 34X3 平垫圈, ϕ 19X ϕ 34X3	4
16	1421612	Washer, Plain, ϕ 6X ϕ 12X1.6 平垫圈, ϕ 6X ϕ 12X1.6	8
17	1123608	Nut, Lock, SS, M6 不锈钢防松螺母, M6	8
18	1021545	Screw, RHM, M5X45, SST 不锈钢外六角螺丝 M5X45	2
19	1123507	Nut, Lock, SS, M5 不锈钢防松螺母, M5	2
20	7000412	Micro Switch 微动开关	2
21	7000295	Tube 套	2
22	1021816	Screw, RHM, M8X16, SST 不锈钢外六角螺丝 M8X16	4
23	1422821	Washer, Lock, ϕ 8 不锈钢弹簧垫片, ϕ 8	4
24	1421409	Washer, Plain, ϕ 4.3X ϕ 9X0.8 平垫圈, ϕ 4.3X ϕ 9X0.8	4
25	1123406	Nut, Lock, SS, M4 不锈钢防松螺母, M4	4
26	7000112	Column 转向主柱	1

STEERING ASSEMBLY
转向总成

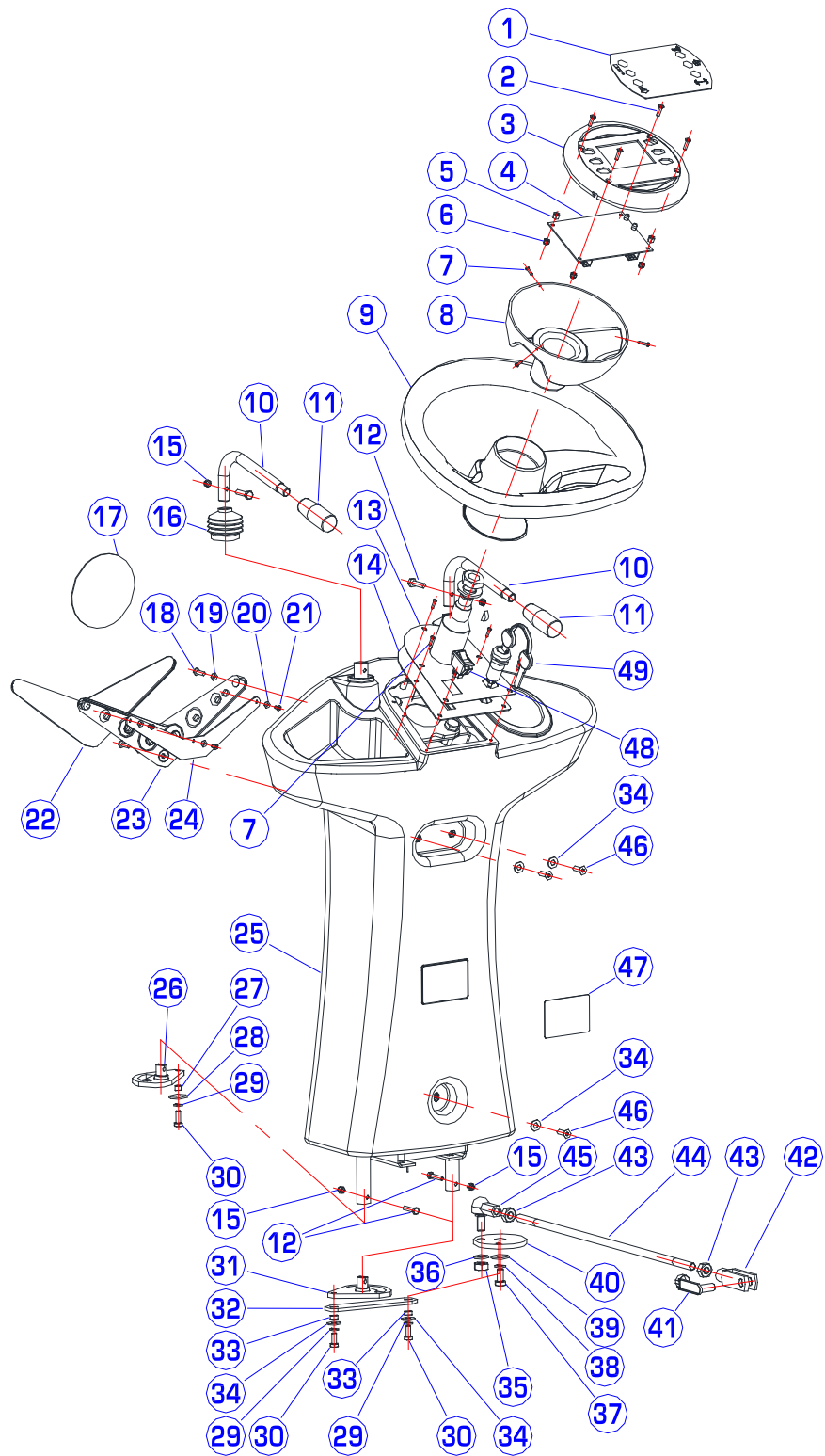

PARTS LIST

DIA NO	PART NUMBER	DESCRIPTION	NO REQ'D
1	7000309	Decal,Dash Board 面板贴纸	1
2	1222416	Screw, FH, M4X16, SST 十字槽沉头螺钉 M4X16	4
3	7000403	Cover,Board Housing 控制盒盖	1
4	7000404	Electronic Board 控制面板	1
5	7000310	Spacer 垫块	4
6	1123406	Nut,Lock,SS,M4 不锈钢防松丝母, M4	4
7	1310016	Screw,ST2.9X16 十字盘头自攻螺丝, ST2.9X16	8
8	7000402	Board Housing 控制盒	1
9	7000401	Steering Wheel 方向盘	1
10	7000293	Lever 刷子调高底把手	2
11	7000293-1	Cover, Lever 把手套	2
12	1021525	Screw, RHM, M5X25, SST 不锈钢外六角螺, M5X25	4
13	7000409	Decal, Ignition Key 钥匙开关板贴纸	1
14	7000408	Support, Ignition Key 钥匙开关板	1
15	1123507	Nut,Lock,SS,M5 不锈钢防松丝母, M5	2
16	7000314	Rubber Cover 风琴罩	2
17	4010316	ICE Logo 标牌	1
18	1221516	Screw, PH, M5X16, SST 不锈钢十字盘头螺丝 M5X16	3
19	1421510	Washer,Plain, φ 5.3X φ 10X1 平垫圈, φ 5.3X φ 10X1	3
20	1421409	Washer,Plain, φ 4.3X φ 9X0.8 平垫圈, φ 4.3X φ 9X0.8	3
21	1321110	Screw,ST3.5X10 十字盘头自攻螺丝, ST3.5X10	3
22	8133602	Cover,Led Lighter LED 灯罩	1
23	8133601	Support,Led Lighter LED 灯座	1
24	8133603	Led Lighter LED 灯	1
25	7000405	Cover,Steering Column 罩壳	1
26	7000116	Return Lever,Side Brush 边刷回转杠杆	1
27	7000115	Spacer 套	1
28	1621624	Washer,Plain, φ 6.6X φ 22X2 平垫圈, φ 6.6X φ 22X2	1
29	1422616	Washer, Lock, Ø6 不锈钢弹簧垫片, Ø6	3
30	1021616	Screw, RHM, M6X16, SST 不锈钢外六角螺, M6X16	1
31	7000119	Return Lever,Main Brush 主刷回转杠杆	1
32	7000171	Lever 连杆	1
33	7000172	Spacer 套	2
34	1421618	Washer,Plain, φ 6.4X φ 18X1.6 平垫圈, φ 6.4X φ 18X1.6	5
35	1123012	Nut,Lock,SS,M10 不锈钢防松丝母, M10	1
36	1421020	Washer,Plain, φ 10.5X φ 20X2 平垫圈, φ 10.5X φ 20X2	1
37	1021816	Screw, RHM, M8X16, SST 不锈钢外六角螺, M8X16	1
38	1422821	Washer, Lock, Ø8 不锈钢弹簧垫片, Ø8	1
39	1421824	Washer,Plain, φ 8X φ 24X2 平垫圈, φ 8X φ 24X2	1

PARTS LIST

DIA NO	PART NUMBER	DESCRIPTION	NO REQ'D
40	7000170	Disk Plate 圆盘	1
41	7000502	Clips 夹紧销	1
42	7000501	Fork(long) 叉形杆 (长)	1
43	1121008	Nut,SS,M10 不锈钢丝母, M10	2
44	7000173	Bar 双头螺栓	1
45	7000294	Joint-head 球头关节轴承	1
46	1521625	Socket Head, M6X25, SST 不锈钢内六角螺丝 M6X25	3
47	7000705	Serial Decal 连续号贴纸	1
48	6210503	Switch 跷板开关	1
49	8310706	Ignition Key 钥匙开关	1

FRONT WHEEL ASSEMBLY
前轮总成

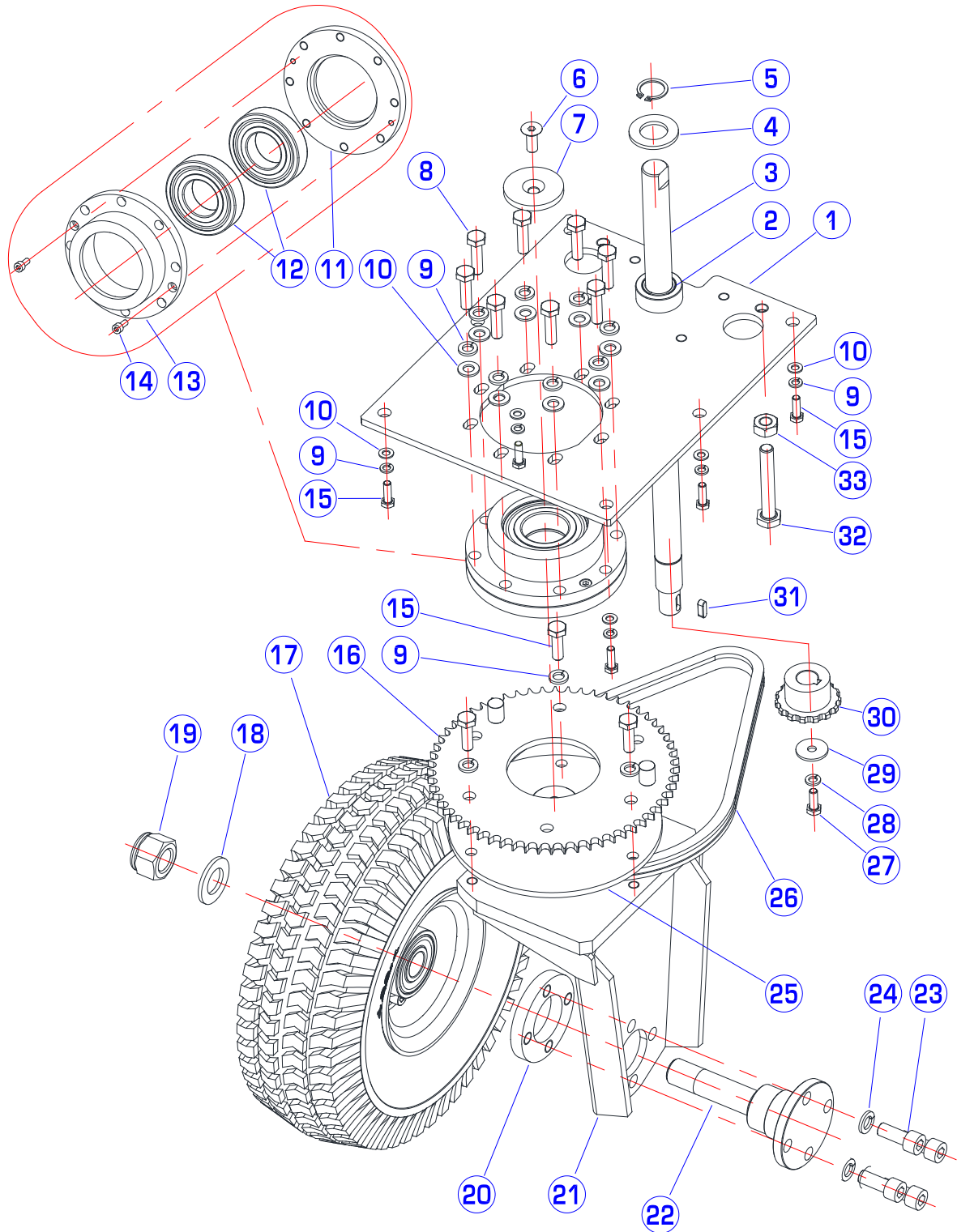

PARTS LIST

DIA NO	PART NUMBER	DESCRIPTION	NO REQ'D
1	7000099	Plate Supporting 支撑板	1
2	7000103	Bushing 衬套	1
3	7000108	Steering Shaft 转向轴	1
4	1421330	Washer,Plain, ϕ 21X ϕ 37X3 平垫圈, ϕ 21X ϕ 37X3	1
5	1436020	Ring Retaining 轴用弹性挡圈	1
6	7000106	Bearing Retainer 轴承挡板	1
7	1513825	Countersunk Hex Screw,M8X25 内六角沉头螺钉, M8X25	1
8	1021830	Screw, RHM, M8X30, SST 不锈钢外六角螺, M8X30	8
9	1422821	Washer, Lock, ϕ 8 不锈钢弹簧垫片, ϕ 8	17
10	1411816	Washer,Plain, ϕ 8X ϕ 16X1.6 平垫圈, ϕ 8X ϕ 16X1.6	14
11	7000098	Flange 下法兰	1
12	7000187	Ball Bearing,6207 2RS 深沟球轴承, 6207 2RS	2
13	7000097	Flange 下法兰	1
14	1521512	Socket Head, M5X12, SST 不锈钢内六角螺丝, M5X12	2
15	1021825	Screw, RHM, M8X25, SST 不锈钢外六角螺, M8X25	9
16	7000093	Crown 大链轮	1
17	7000198	Front Wheel 前轮	1
18	1421330	Washer,Plain, ϕ 21X ϕ 37X3 平垫圈, ϕ 21X ϕ 37X3	1
19	1123020	Nut,Lock,SS,M20 不锈钢防松丝母, M20	1
20	7000104	Flange 法兰盘	1
21	7000087	Support,Front Wheel 前轮安装架	1
22	7000105	Shaft,Front Wheel 前轮轴	1
23	1521025	Socket Head, M10X25, SST 不锈钢内六角螺丝, M10X25	4
24	1422026	Washer, Lock, ϕ 10 不锈钢弹簧垫片, ϕ 10	4
25	7000092	Plate 垫	1
26	7000110	Chain 链条	1
27	1021616	Screw, RHM, M6X16, SST 不锈钢外六角螺丝 M6X16	1
28	1422616	Washer, Lock, ϕ 6 不锈钢弹簧垫片, ϕ 6	1
29	1621624	Washer,Plain, ϕ 6.6X ϕ 22X2 特大平垫圈, ϕ 6.6X ϕ 22X2	1
30	7000109	Sprocket 小链轮	1
31	1655015	Key,5X5X15 普通平键, 5X5X15	1
32	1022065	Screw, RHM, M10X65, SST 不锈钢外六角螺, M10X65	2
33	1121008	Nut,SS,M10 不锈钢丝母, M10	2

PEDAL ASSEMBLY
踏板总成

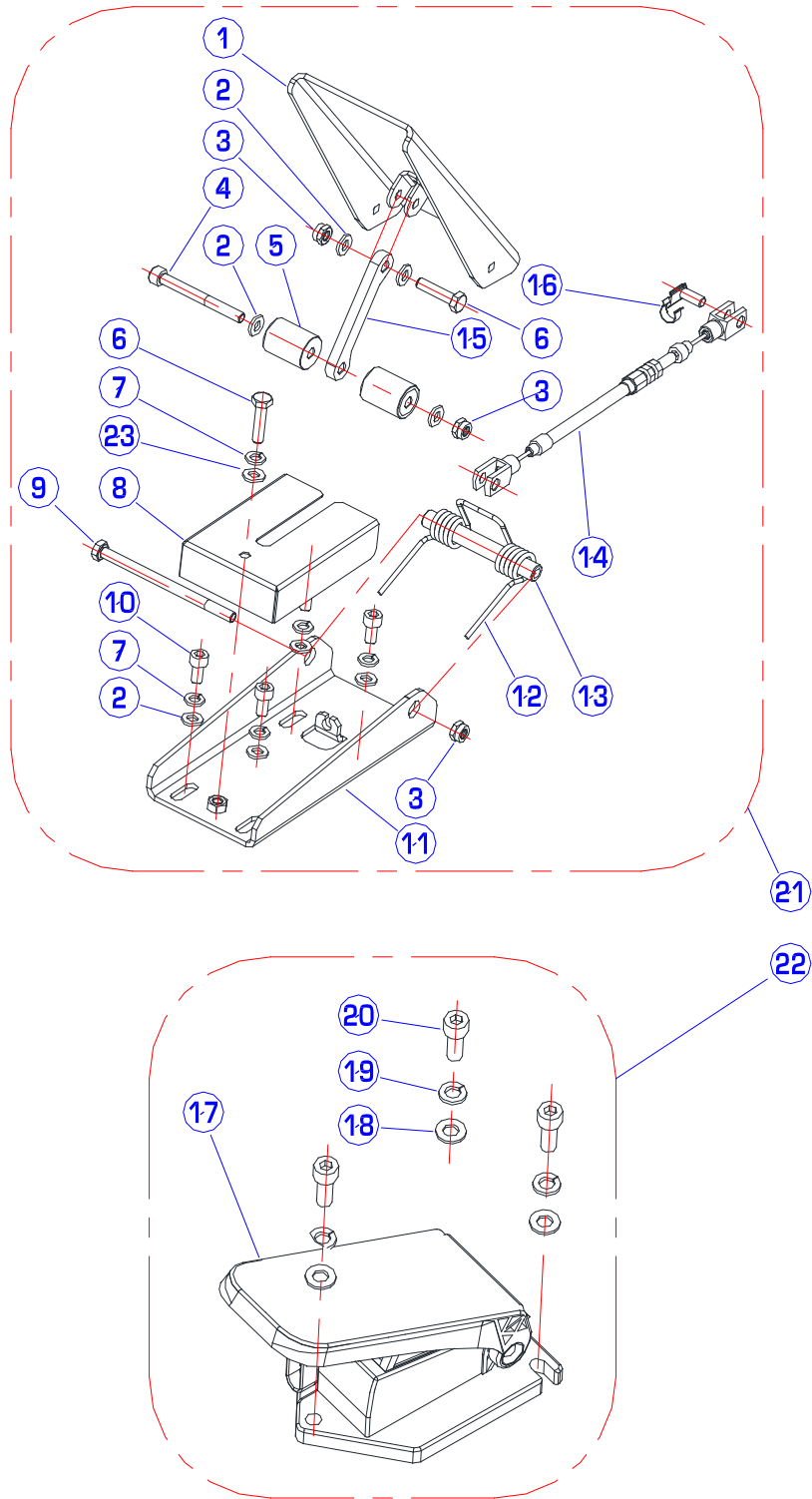

PARTS LIST

DIA NO	PART NUMBER	DESCRIPTION	NO REQ'D
1	7000214	Pedal 踏板	1
2	1421612	Washer,Plain, ϕ 6X ϕ 12X1.6 平垫圈, ϕ 6X ϕ 12X1.6	8
3	1123608	Nut,Lock,SS,M6 不锈钢防松螺母, M6	3
4	1521655	Socket Head, M6X55, SST 不锈钢内六角螺丝, M6X55	1
5	7000220	Roller 滚轴	1
6	1021625	Screw, RHM, M6X25, SST 不锈钢外六角螺丝, M6X25	2
7	1021616	Washer, Lock, ϕ 6 不锈钢弹簧垫片, ϕ 6	5
8	7000221	Cover 踏板罩	1
9	1222690	Screw, RHM, M6X90, SST 不锈钢外六角螺, M6X90	1
10	1521612	Socket Head, M6X12, SST 不锈钢内六角螺丝, M6X12	4
11	7000211	Pedal Support 底板总成	1
12	7000217	Spring 弹簧	1
13	7000213	Spacer 轴套	1
14	7000508	Cable,Front Skirt Lift-up 前裙边提升拉绳	1
15	7000219	Lever 连杆	1
16	7000507	Clips 夹紧销	1
17	7000162	Speed Control Pedal 踏板变速系统	1
18	1411816	Washer,Plain, ϕ 8X ϕ 16X1.6 平垫圈, ϕ 8X ϕ 16X1.6	3
19	1422821	Washer, Lock, ϕ 8 不锈钢弹簧垫片, ϕ 8	3
20	1521820	Socket Head, M8X20, SST 不锈钢内六角螺丝, M8X20	3
21	7000210	Front Skirt Raising Pedal Kit 裙边提升踏板总成	1
22	7000161	Speed Control Pedal Kit 踏板变速系统总成	1
23	1621624	Washer,Plain, ϕ 6X ϕ 22X2 平垫圈, ϕ 6X ϕ 22X2	1

DRIVE ASSEMBLY
驱动总成

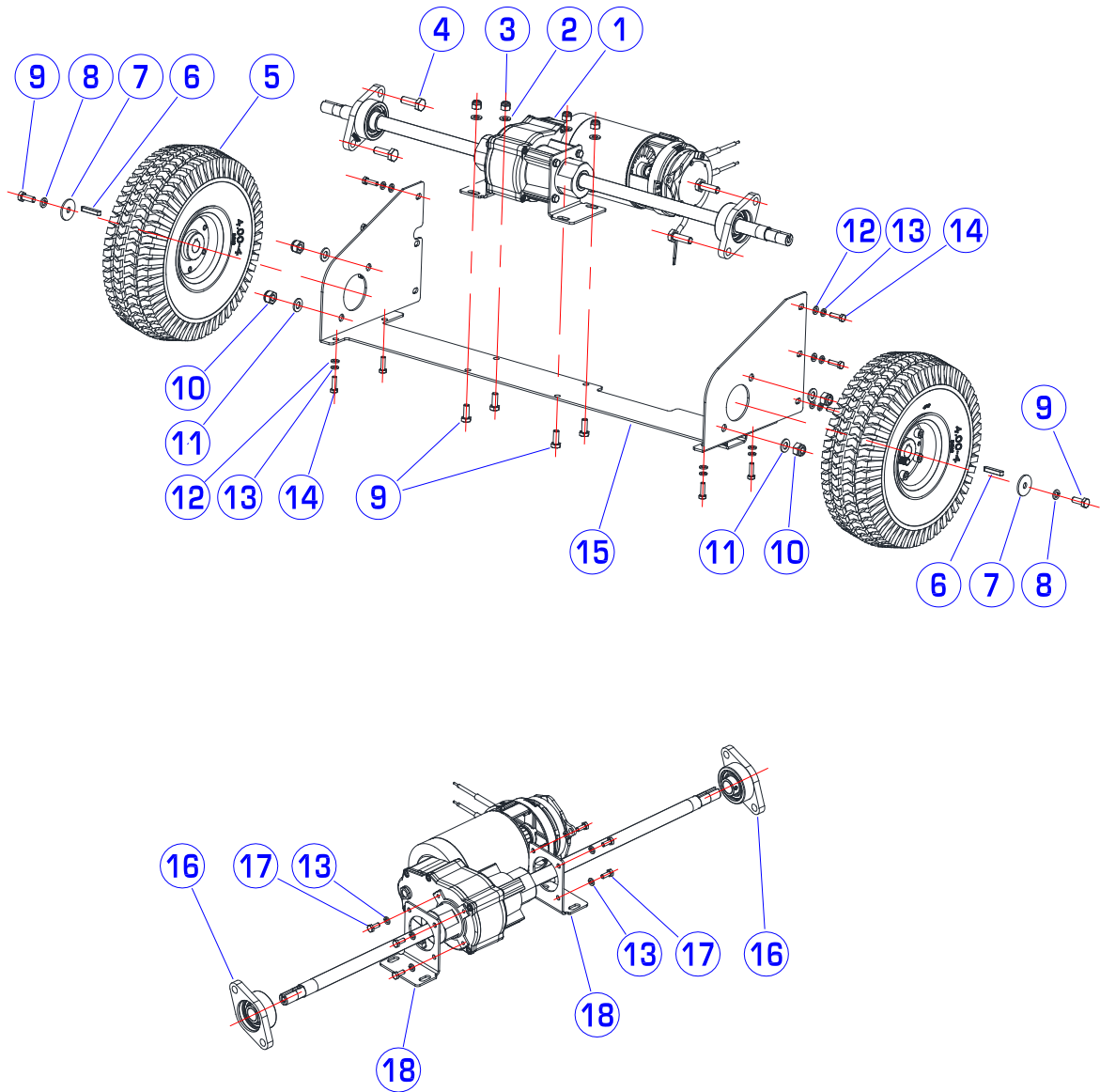

PARTS LIST

DIA NO	PART NUMBER	DESCRIPTION	NO REQ'D
1	7000197	Transaxle 驱动轴	1
2	1421824	Washer, Plain, ϕ 8X ϕ 24X2 平垫圈, ϕ 8X ϕ 24X2	4
3	1123810	Nut, Lock, SS, M8 不锈钢防松螺母, M8	4
4	1021030	Screw, RHM, M10X30, SST 不锈钢外六角螺, M10X30	4
5	7000199	Traction Wheel 驱动轮	2
6	1666035	Key, 6X6X35 普通平键, 6X6X35	2
7	1421828	Washer, Plain, ϕ 8X ϕ 28X3 平垫圈, ϕ 8X ϕ 28X3	2
8	1422821	Washer, Lock, ϕ 8 不锈钢弹簧垫片, ϕ 8	2
9	1021820	Screw, RHM, M8X20, SST 不锈钢外六角螺, M8X20	6
10	1123012	Nut, Lock, SS, M10 不锈钢防松螺母, M10	4
11	1411020	Washer, Plain, ϕ 10X ϕ 20X2 平垫圈, ϕ 10X ϕ 20X2	4
12	1421612	Washer, Plain, ϕ 6X ϕ 12X1.6 平垫圈, ϕ 6X ϕ 12X1.6	10
13	1422616	Washer, Lock, ϕ 6 不锈钢弹簧垫片, ϕ 6	18
14	1021620	Screw, RHM, M6X20, SST 不锈钢外六角螺, M6X20	10
15	7000037	Support, Transaxle 后桥总成	1
16	7000188	Ball Bearing with Flange 带座轴承	1
17	1021616	Screw, RHM, M6X16, SST 不锈钢外六角螺, M6X16	8
18	7000040	Bracket, Transaxle 驱动电机支架	2

SKIRTS ASSEMBLY
裙边总成

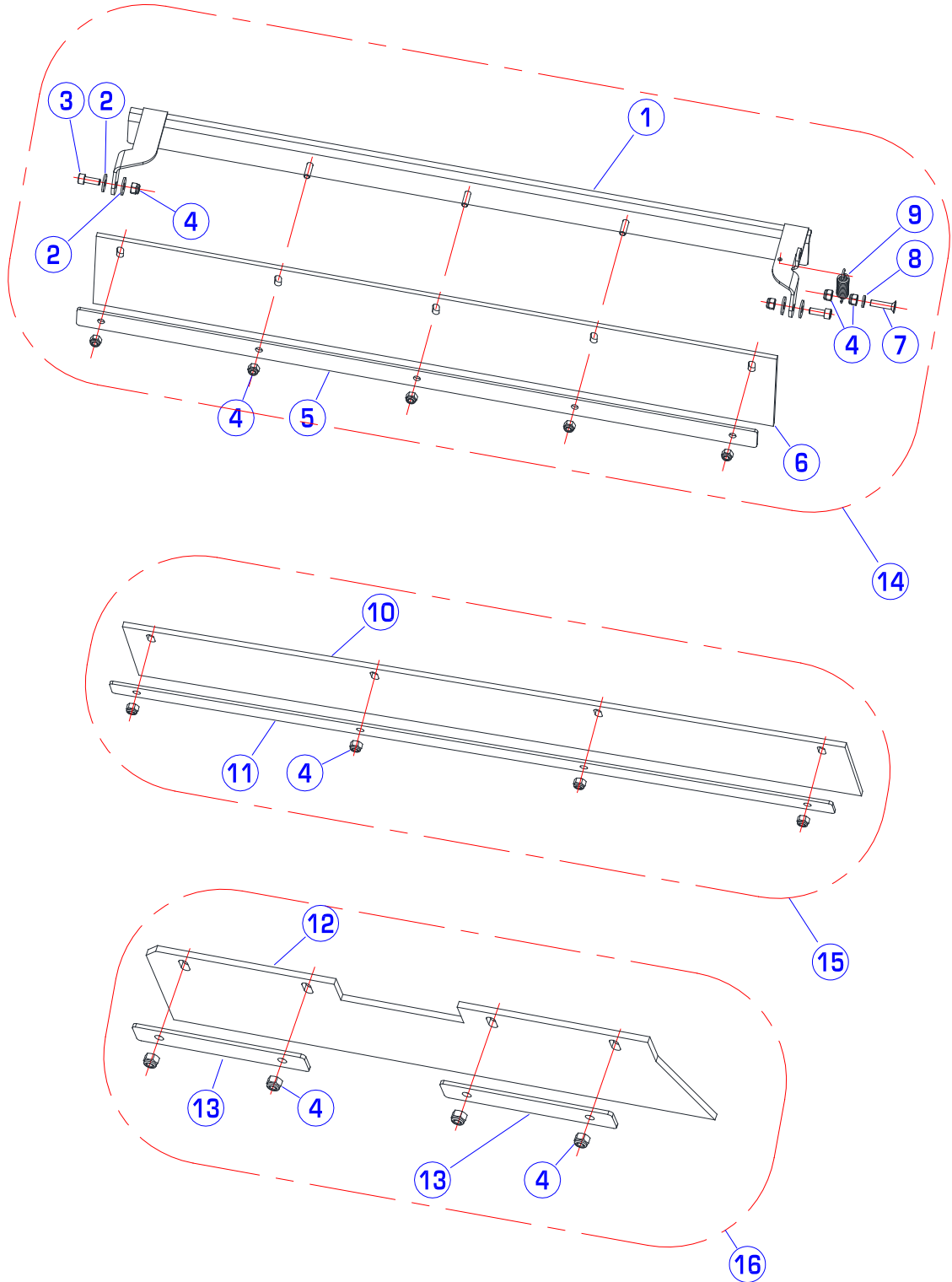

PARTS LIST

DIA NO	PART NUMBER	DESCRIPTION	NO REQ'D
1	7000123	Frame,Front Skirt 前裙边架	1
2	1421618	Washer,Plain, ϕ 6.4X ϕ 18X1.6 平垫圈, ϕ 6.4X ϕ 18X1.6	4
3	1521616	Socket Head, M6X16, SST 不锈钢内六角螺丝, M6X16	2
4	1123608	Nut,Lock,SS,M6 不锈钢防松丝母, M6	16
5	7000128	Plate,Front Skirt 前裙边压板	1
6	7000127	Front Skirt 前裙边	1
7	1513626	Countersunk Hex Screw,M6X25 内六角沉头螺钉, M6X25	1
8	1421612	Washer,Plain, ϕ 6X ϕ 12X1.6 平垫圈, ϕ 6X ϕ 12X1.6	1
9	7000147	Spring 裙边拉簧	1
10	7000130	Rear Skirt 后裙边	1
11	7000131	Plate,Rear Skirt 后裙边压板	1
12	7000134	Side Skirt 侧裙边	1
13	7000135	Plate,Side Skirt 侧裙边压板	2
14	7000122	Front Skirt Assembly 前裙边总成	1
15	7000129	Rear Skirt Assembly 后裙边总成	1
16	7000136	Left Skirt Assembly 左裙边总成	1

DUST CONTROL SYSTEM

尘控总成

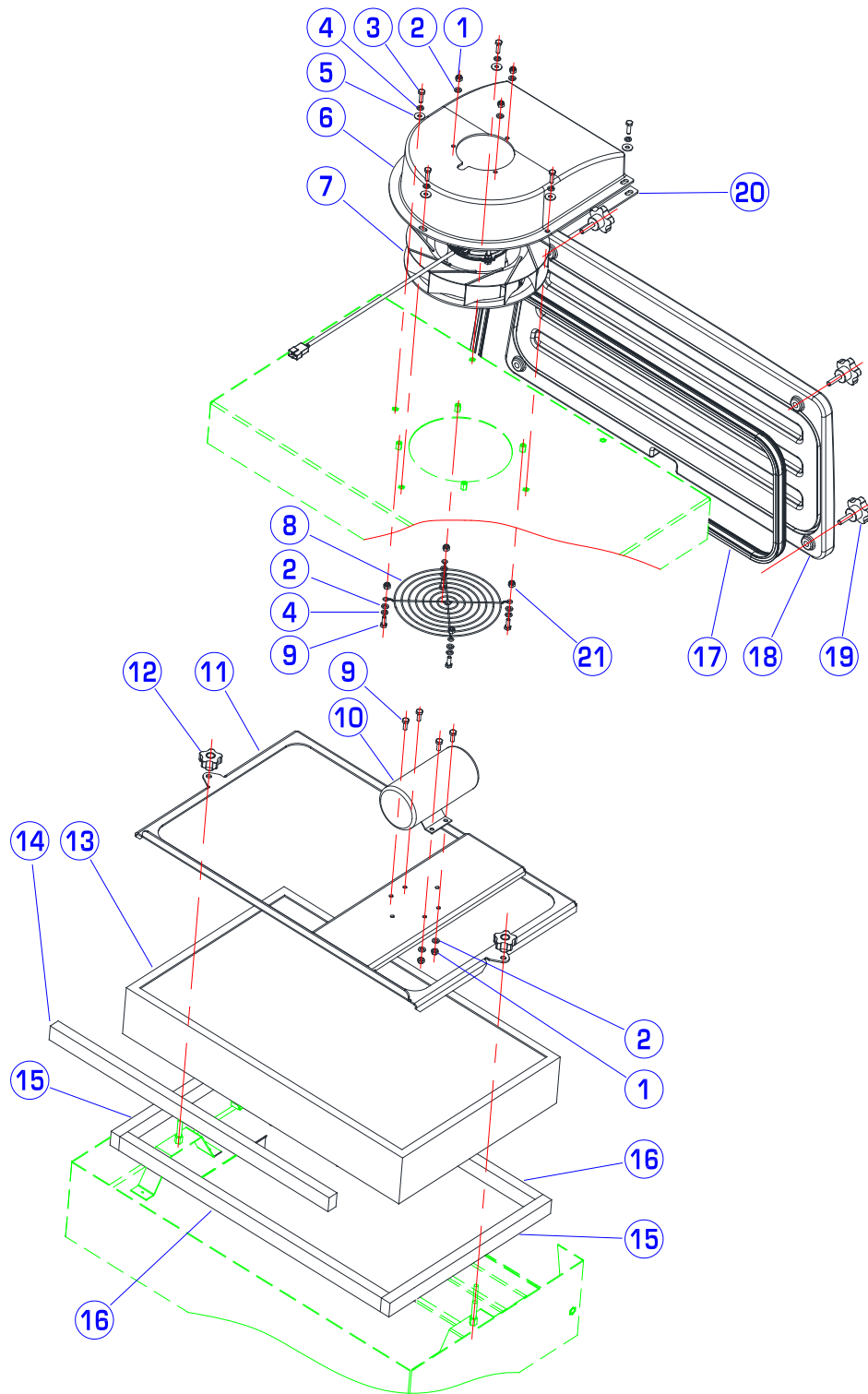

PARTS LIST

DIA NO	PART NUMBER	DESCRIPTION		NO REQ'D
1	1123608	Nut,Lock,SS,M6	不锈钢防松丝母, M6	7
2	1421612	Washer,Plain, φ 6X φ 12X1.6	平垫圈, φ 6X φ 12X1.6	11
3	1021620	Screw, RHM, M6X20, SST	不锈钢外六角螺, M6X20	5
4	1422616	Washer, Lock, Ø6	不锈钢弹簧垫片, Ø6	9
5	1421618	Washer,Plain, φ 6.4X φ 18X1.6	平垫圈, φ 6.4X φ 18X1.6	5
6	7000158	Cover	风扇罩	1
7	7000159	Vacuum Fan	离心式风扇	1
8	7000160	Screen Protection	防护罩	1
9	1021616	Screw, RHM, M6X16, SST	不锈钢外六角螺, M6X16	4
10	7000195	Filter Shaker Motor	振尘电机	1
11	7000042	Filter Frame	过滤器震动架	1
12	7000180	Knob	旋钮	2
13	7000048	Panel Filter	板型过滤器	1
14	7000291	Gasket	密封垫	1
15	7000047	Gasket(Short)	短密封垫	2
16	7000046	Gasket(Long)	长密封垫	2
17	7000265	Gasket	密封垫	1
18	7000264	Rear Cover	过滤室后盖	1
19	7000175	Knob	旋钮	4
20	7000164	Gasket	密封垫	1
21	1121605	Nut,SS,M6	不锈钢丝母, M6	4

HOPPER ASSEMBLY

尘箱总成

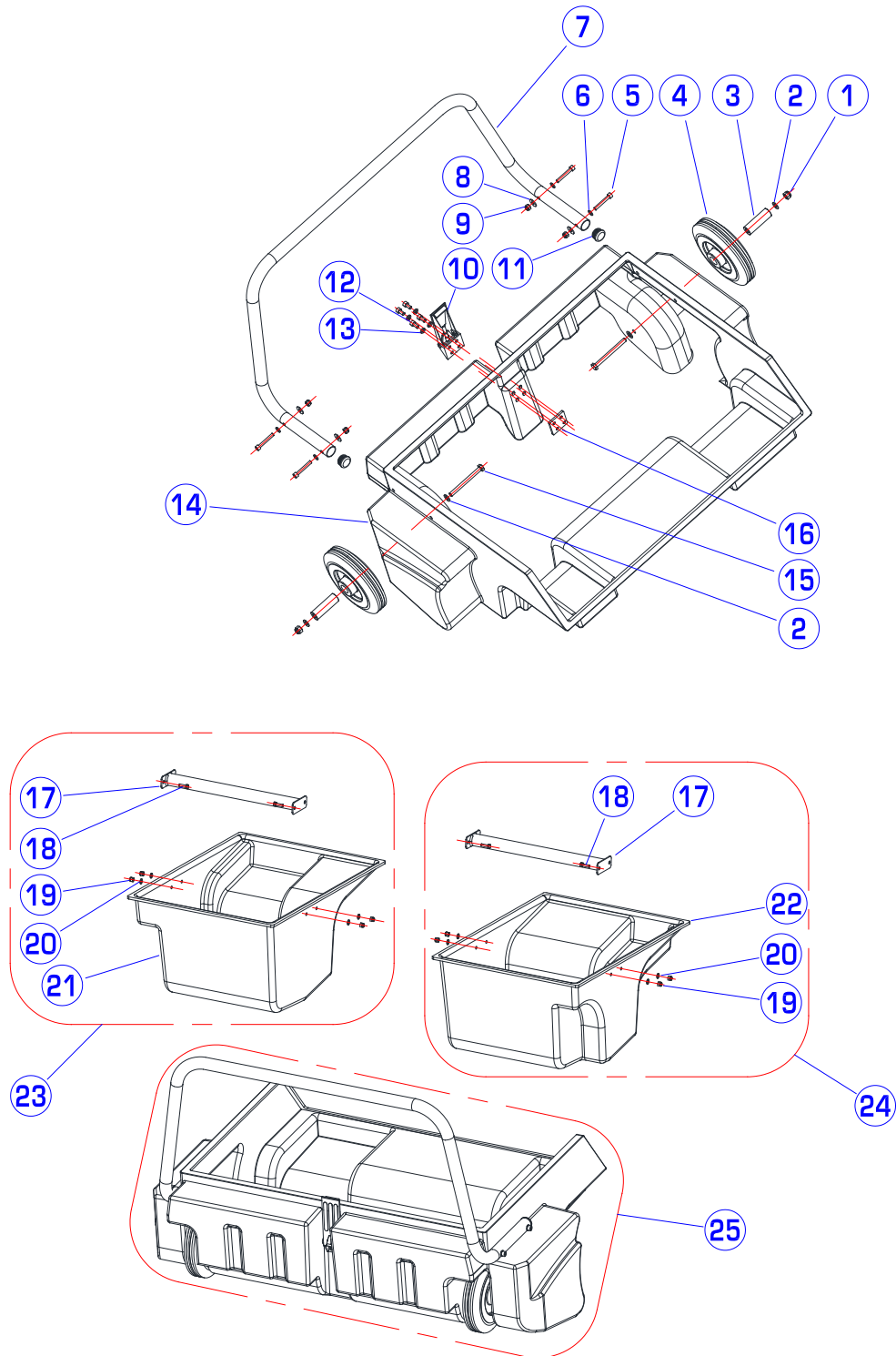

PARTS LIST

DIA NO	PART NUMBER	DESCRIPTION	NO REQ'D
1	1123810	Nut,Lock,SS,M8 不锈钢防松丝母, M8	2
2	1411816	Washer,Plain, φ 8X φ 16X1.6 平垫圈, φ 8X φ 16X1.6	4
3	7000146	Spacer 轮轴套	2
4	7000139	Hopper Wheel 尘箱轮	2
5	1521640	Socket Head, M6X40, SST 不锈钢内六角螺丝, M6X40	4
6	1421612	Washer,Plain, φ 6X φ 12X1.6 平垫圈, φ 6X φ 12X1.6	4
7	7000145	Handle 手柄	1
8	1421618	Washer,Plain, φ 6X φ 18X1.6 平垫圈, φ 6X φ 18X1.6	4
9	1123608	Nut,Lock,SS,M6 不锈钢防松丝母, M6	4
10	7000181	Latch 搭扣	1
11	7000140	Cap 堵	2
12	1521612	Socket Head, M6X12, SST 不锈钢内六角螺丝, M6X12	4
13	1422616	Washer, Lock, Ø6 不锈钢弹簧垫片, Ø6	4
14	7000138	Hopper 尘箱	1
15	1022890	Screw, RHM, M8X90, SST 不锈钢外六角螺, M8X90	2
16	7000141	Plate 垫块	1
17	7000232	Handle Assembly 手柄总成	2
18	1021516	Screw, RHM, M5X16, SST 不锈钢外六角螺, M5X16	8
19	1123507	Nut,Lock,SS,M5 不锈钢防松丝母, M5	8
20	1421510	Washer,Plain, φ 5.3X φ 10X1 平垫圈, φ 5.3X φ 10X1	8
21	7000238	Left Bocket 左尘箱	1
22	7000236	Right Bocket 右尘箱	1
23	7000237	Kit Left Bocket 左尘箱总成	1
24	7000235	Kit Right Bocket 右尘箱总成	1
25	7000137	Hopper Assembly 尘箱总成	1

ELECTRONIC BOX ASSEMBLY
 配电柜总成

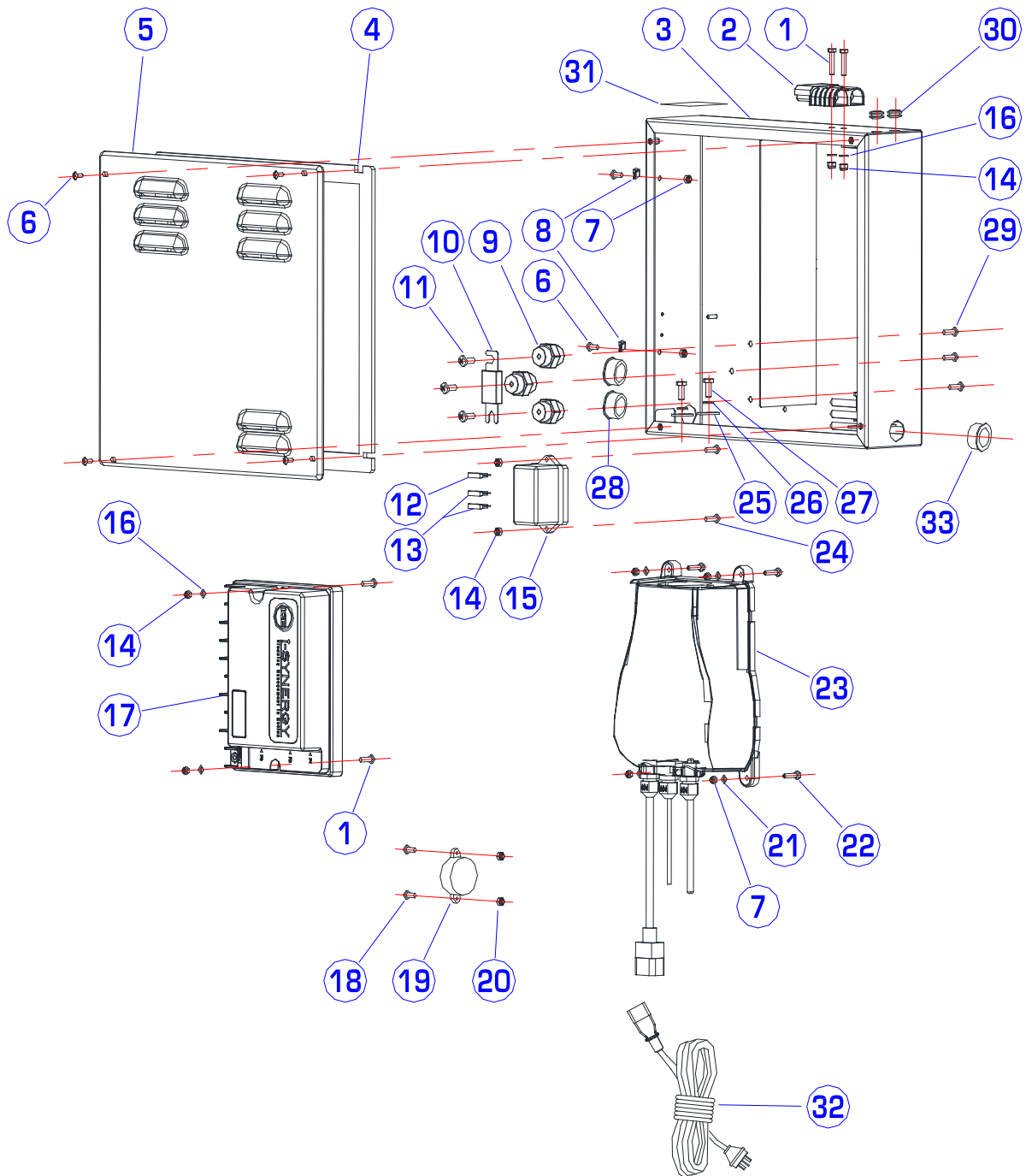

PARTS LIST

DIA NO	PART NUMBER	DESCRIPTION	NO REQ'D
1	1021535	Screw, RHM, M5X35, SST 不锈钢外六角螺, M5X35	4
2	7000182	ANDERSON Connector ANDERSON 连接器	1
3	7000153	Electronic Box 配电柜	1
4	7000155	Gasket 密封垫	1
5	7000154	Cover,Electronic Box 配电柜盖	1
6	1221412	Screw, PH, M4X12, SST 不锈钢十字盘头螺丝 M4X12	6
7	1123406	Nut,Lock,SS,M4 不锈钢防松丝母, M4	6
8	2320236	Clamp 电线固定夹	2
9	8114705	Pillar 接线柱	3
10	8310480	Fuse,150A 汽车保险片	1
11	1221616	Screw, PH, M6X16, SST 不锈钢十字盘头螺丝 M6X16	3
12	7000248	Fuse,15A 插片式保险丝, 15A	1
13	7000247	Fuse,3A 插片式保险丝, 3A	2
14	1123507	Nut,Lock,SS,M5 不锈钢防松丝母, M5	8
15	7000245	Fuse Holder 插片式保险座	1
16	1421510	Washer,Plain, φ 5.3X φ 10X1 平垫圈, φ 5.3X φ 10X1	4
17	7000790	Electronic Board 控制器	1
18	1221314	Screw, PH, M3X14, SST 不锈钢十字盘头螺丝 M3X14	2
19	8310708	Buzzer 蜂鸣器	1
20	1123305	Nut,Lock,SS,M3 不锈钢防松丝母, M3	2
21	1421409	Washer,Plain, φ 4.3X φ 9X0.8 平垫圈, φ 4.3X φ 9X0.8	4
22	1021430	Screw, RHM, M4X30, SST 不锈钢外六角螺丝, M4X30	4
23	8210106	Battery Charge,25A(Optional) 车载充电器, 25A(选配)	1
24	1021516	Screw, RHM, M5X16, SST 不锈钢外六角螺丝, M5X16	2
25	1621624	Washer,Plain, φ 6.6X φ 22X2 平垫圈, φ 6.6X φ 22X2	4
26	1422616	Washer, Lock, Ø6 不锈钢弹簧垫片, Ø6	4
27	1021616	Screw, RHM, M6X16, SST 不锈钢外六角螺丝, M6X16	4
28	7000321	Snap Bushing 开口扣式护线环	2
29	1021610	Screw, RHM, M6X10, SST 不锈钢外六角螺丝 M6X10	3
30	7000273	Grommet 护线套	2
31	8111024	Decal,Battery 电瓶连接贴纸	1
32	8112060	Powr cord,Battery charger (Optional) 车载充电器电源线, 国标, (选配)	1
33	7000322	Snap Bushing 开口扣式护线环	1

BATTERY GROUP & BATTERY CHARGER
 电瓶总成及充电器

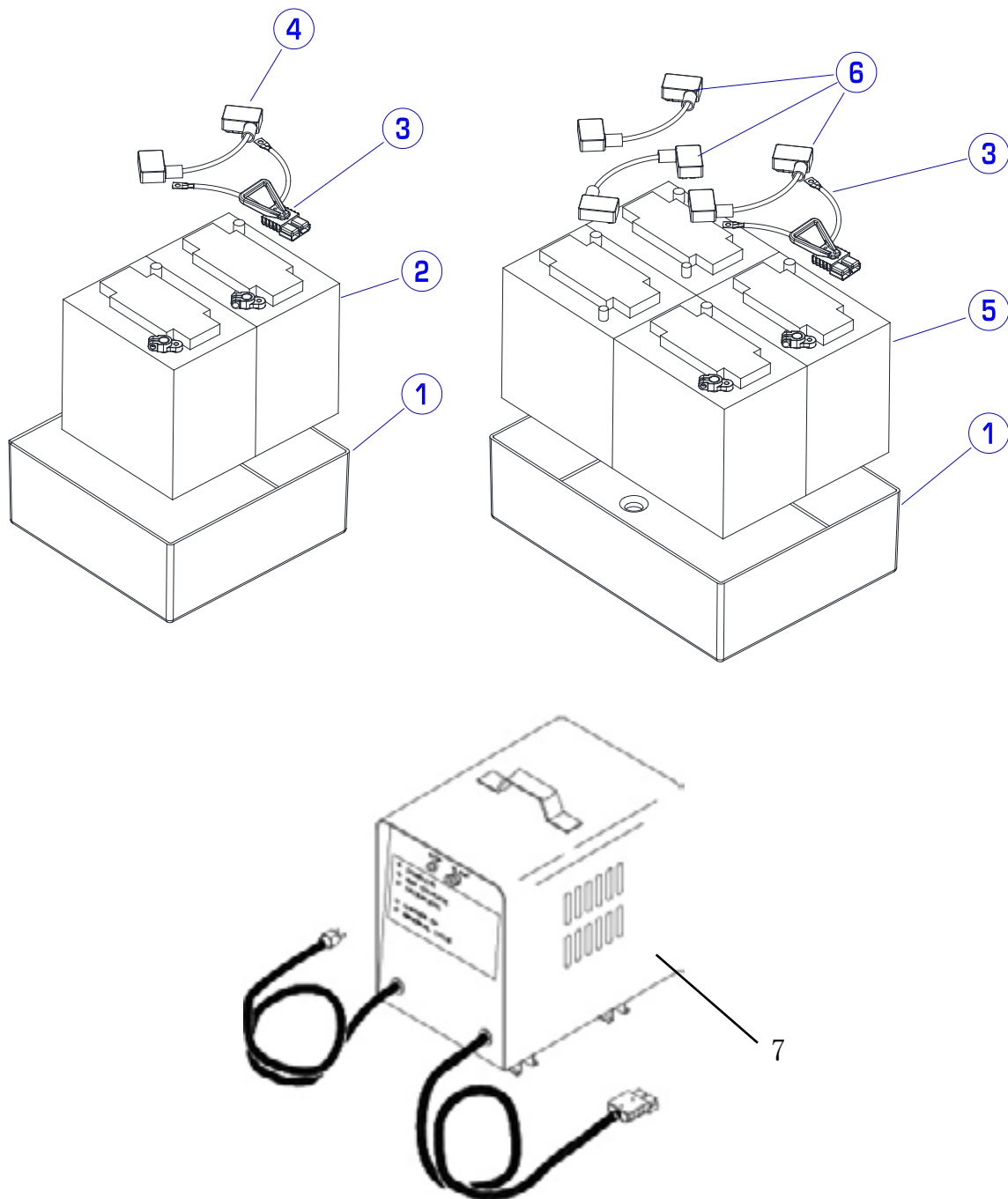

PARTS LIST

DIA NO	PART NUMBER	DESCRIPTION	NO REQ'D
1	7000169	Battery Container 电池盒	1
2	8113011	Battery,12V (Optional) 电瓶,12V,(选配)	2
3	7000205	Harness.Battery 电瓶放电线	1
4	8114750	Cable,Battery 电瓶联接线	1
5	8210105	Battery,6V,260AH (Optional) 电瓶,6V,(选配)	4
6	8210141	Cable,Battery 电瓶联接线	3
7	8114721	Battery Charger,13A, (Optional) 手提式外置充电器,13A(选配)	1

ACCESSORIES

附件总成

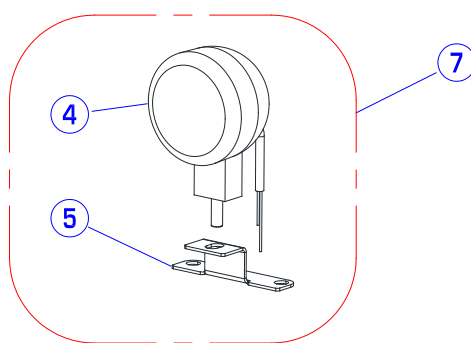
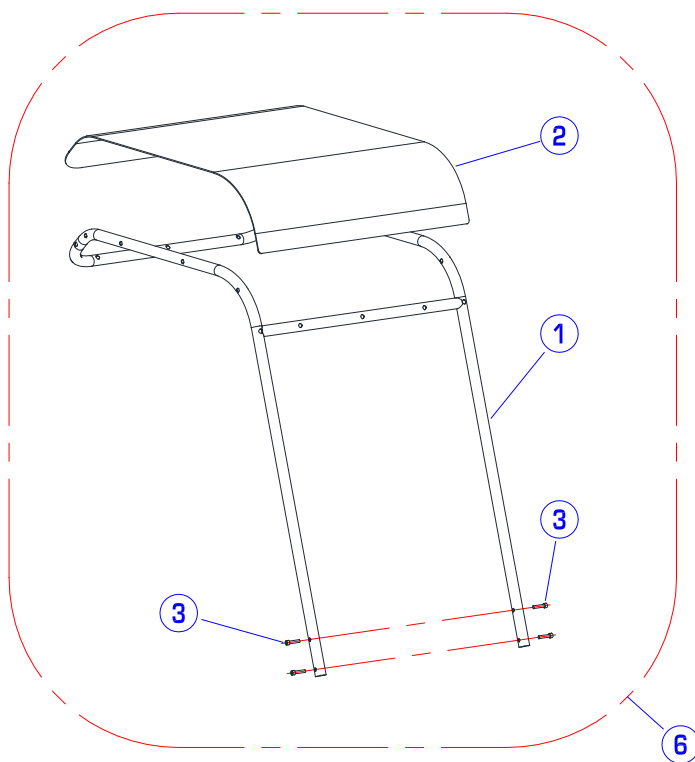

PARTS LIST

DIA NO	PART NUMBER	DESCRIPTION	NO REQ'D
1	7000611	Roof Assy 顶棚支架	1
2	7000613	Roof Protection 顶棚	1
3	1521840	Socket Head, M8X40, SST 不锈钢内六角螺丝, M8X40	4
4	7000413	Led Worklamp 工作灯	1
5	7000114	Support, Led Worklamp 工作灯支架	1
6	7000610	Kit Protection Roof 顶棚总成	1
7	7000630	Kit Working Light 工作灯总成	1

易损件

DIA NO	PART NUMBER	DESCRIPTION	NO REQ'D
1	7000083	Side Brush Assembly(Poly) 边刷组件 (PP)	1
2	7000071	Main Brush Assembly(Poly) 主刷组件 (PP)	1
3	7000127	Front Skirt 前裙边	1
4	7000130	Rear Skirt 后裙边	1
5	7000134	Side Skirt 侧裙边	1
6	7000048	Panel Filter 板型过滤器	1

常用备件

DIA NO	PART NUMBER	DESCRIPTION	NO REQ'D
1	7000192	Belt 圆齿弧同步带	1
2	7000508	Cable,Front Skirt Lift-up 前裙边提升拉绳	1
3	7000513	Cable,Main Brush 主刷调节拉绳	1
4	7000503	Cable,Right Side Brush 右边刷拉绳	1
5	7000504	Cable,Left Side Brush 左边刷拉绳	1
6	7000291	Gasket 密封垫	1
7	7000047	Gasket(Short) 短密封垫	2
8	7000046	Gasket(Long) 长密封垫	2
9	7000265	Gasket 密封垫	1
10	7000271	Gasket 密封垫	2
11	7000272	Gasket 密封垫	1
12	8310480	Fuse,150A 汽车保险片	1
13	7000246	Fuse,5A 插片式保险丝, 5A	1
14	7000247	Fuse,3A 插片式保险丝, 3A	1
15	7000248	Fuse,15A 插片式保险丝, 15A	1